

Návod k použitiu

Temperovacia skriňa na víno

strana 86

SK

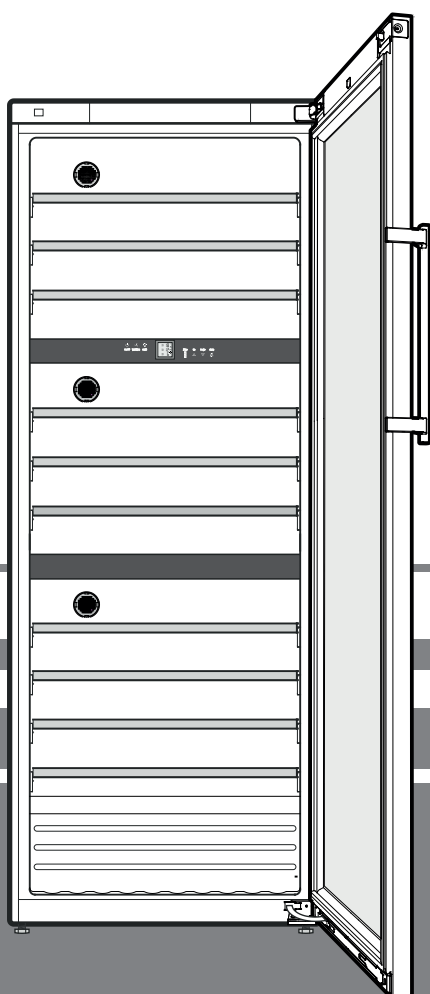

7085 361-01

WT



Pokyny k likvidácii

Spotrebič obsahuje hodnotné materiály a musí sa likvidovať separátne od netriedeného domáceho odpadu. Likvidácia vyslúžilých spotrebičov sa musí previesť odborne podľa miestne platných predpisov.



Pri preprave doslúžilého spotrebiča nepoškodí jeho chladiaci okruh, aby nemohol nekontrolovane vytečť naplnený chladiaci prostriedok (údaje na typovom štítku) a olej.

- Urobiť spotrebič nepoužiteľným.
- Vytiahnuť sieťovú zástrčku.
- Odrezať kábel pripojky.

⚠ VÝSTRAHA

Nebezpečenstvo udusením baliacim materiálom a fóliami!

Nenechajte deti hrať sa s baliacim materiálom.

Odovzdať baliaci materiál v oficiálnej zberni surovín.

Databáza EPREL

Od 1. marca 2021 je možné informácie k energetickému označovaniu a požiadavkám na ekodizajn nájsť v európskej databáze výrobkov (EPREL). Databázu výrobkov nájdete na tomto odkaze <https://eprel.ec.europa.eu/>. Tu dostanete výzvu na zadanie identifikačného kódu modelu. Identifikačný kód modelu nájdete na typovom štítku.

Oblasť nasadenia spotrebiča

Spotrebič sa hodí výhradne iba ku skladovaniu vína v domácnostiach a domácnostiam podobným priestorom. K tomu patrí napríklad jeho používanie

- v podnikových sociálnych priestoroch, v penziónoch s raňajkami,
- hosťami v prenajatých domoch, hoteloch, motelloch a iných ubytovniach,
- pri cateringu a podobnom servise vo veľkoobchode.

Používajte spotrebič výhradne pre potreby domácnosti. Všetky ostatné použitia spotrebiča nie sú prípustné.

Spotrebič sa nehodí pre skladovanie a chladenie medikamentov, krvnej plazmy, laboratórnych preparátov alebo podobných látok a produktov podľa údajov Smernice o zdravotníckych pomôckach 2007/47/ES. Zneužitie spotrebiča môže viesť k poškodeniu v ňom skladovaného tovaru, alebo k jeho zničeniu.

Ďalej sa spotrebič nehodí pre prevádzku v oblastiach ohrozených explóziou.

Popis spotrebiča

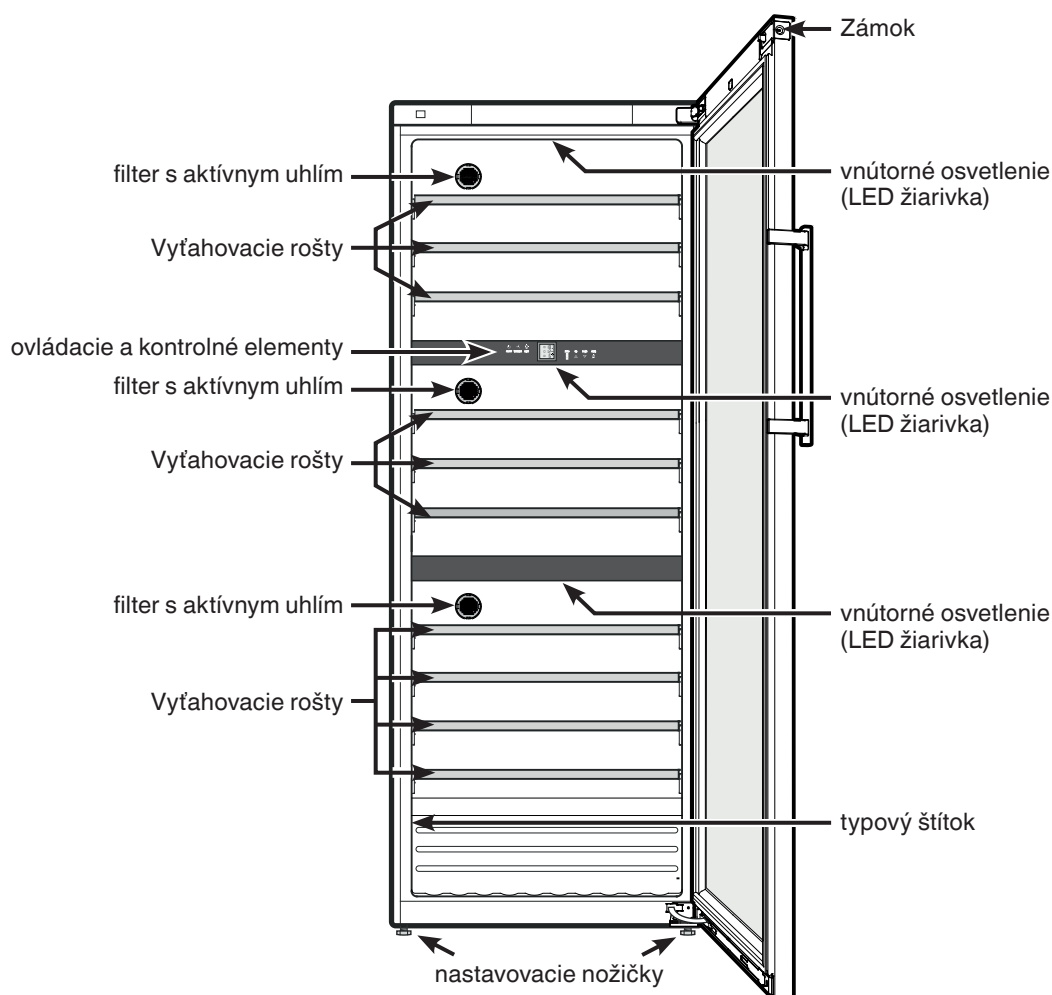

Bezpečnostné a výstražné pokyny

- Aby sa predišlo úrazom a vecným škodám, mal by byť spotrebič vybalený a postavený dvomi osobami.
- Pri škodách na spotrebiči obratom - ešte pred jeho zapojením - kontaktovať dodávateľa.
- Kvôli bezpečnej prevádzke spotrebiča postaviť a zapojiť spotrebič iba podľa údajov návodu k jeho použitiu.
- V prípade poruchy odpojiť spotrebič od siete. Vytiahnuť sieťovú zástrčku, alebo vypnúť popr. vyskrutkovať poistku.
- K odpojeniu spotrebiča od elektrickej siete neťahajte kábel prípojky, ale vytiahnuť zástrčku zo zásuvky.
- Opravy a zásahy do spotrebiča nechať previesť službami zákazníkom, inak môže vzniknúť podstatné ohrozenie užívateľa. To platí i pre výmenu kábla elektrickej prípojky.
- Vo vnútornom priestore spotrebiča nemanipulujte s otvoreným ohňom alebo zápalnými zdrojmi. Pri preprave a čistení spotrebiča dbajte na to, aby sa nepoškodil chladiaci okruh. Pri poškodení chladiaceho okruhu sa nepribližujte k spotrebiču so zápalnými zdrojmi a miestnosť dobre prevetrajte.
- Podstavec, zásuvky, dvere, atď. nezneužívať ako stúpadlá, alebo opery.
- Tento spotrebič môžu používať i deti staršie ako 8 rokov, ako i osoby so zníženými fyzickými, senzorickými alebo mentálnymi schopnosťami alebo s nedostatkami skúseností a znalostí, keď budú pod dohľadom, alebo keď boli zaučení ohľadne bezpečného používania spotrebiča a poučení o možných nebezpečenstvách vychádzajúcich zo spotrebiča. Deti sa nesmú hrať so spotrebičom. Čistenie a údržbu spotrebiča nesmú robiť deti bez dozoru.
- Vyvarujte sa trvalému kontaktu pokožky s chladnými povrchovými plochami spotrebiča alebo s chladeným / mrazeným tovarom. Môže to viesť k bolestiam, pocitu necitlivosti a omrzlinám. Pri dlhšom kontakte s pokožkou použite ochranné opatrenia, napríklad rukavice.
- Nepožívajte žiadne potraviny s vypršanou dobou ich spotrebovania, môže to viesť k otrave potravinami.

- Neskladujte v spotrebiči žiadne výbušné látky alebo striekacie plechovky s hnacími plynmi, ako napr. propánom, butánom, pentánom, atď. Eventuálne uniknuté plyny sa môžu zapáliť elektrickými konštrukčnými dielmi spotrebiča. Striekacie plechovky spoznáte podľa vytlačenej obsahu plechovky, alebo podľa symbolu plameňa.
- Vo vnútri spotrebiča nepoužívajte žiadne elektrické prístroje.
- Pri spotrebičoch so zámkom neuschovávajú kľúč v blízkosti spotrebiča a uschovávajú ho mimo dosahu detských rúk.
- Spotrebič je koncipovaný pre používanie v uzavretých priestoroch. Nepoužívajte spotrebič vonku, alebo v priestoroch, ktoré sú ohrozené vlhkosťou alebo striekajúcou vodou.
- LED žiarivky v spotrebiči slúžia osvetleniu vnútorného priestoru spotrebiča. Nehodia sa k osvetleniu miestnosti.
- Pri preprave alebo prevádzke spotrebiča v nadmorskej výške nad 1500 m môže kvôli zníženému tlaku vzduchu puknúť sklo vo dverách spotrebiča. Úlomky skla majú ostré hrany a môžu zapríčiniť ťažké zranenia.

Šetriť energiu

- Dbať vždy na dobré vetranie. Nezakryť vetracie otvory popr. vetraciu mriežku.
 - Otvory ventilátora nikdy nezakryť.
 - Spotrebič nepostaviť na miesto s priamym slnečným žiarením, vedľa sporáka, kúrenia, alebo na podobné miesto.
 - Spotreba energie je závislá od podmienok postavenia spotrebiča, napr. od teploty okolia.
 - Spotrebič otvárať podľa možnosti iba na krátku dobu.
- Prachové nánosy zvyšujú spotrebu energie:
- Chladiaci agregát s výmenníkom tepla - kovová mriežka na zadnej strane prístroja - očistiť raz do roka od prachu.

Klimatická trieda

Klimatická trieda udáva, pri akých teplotách miestnosti sa môže spotrebič prevádzkovať, aby dosiahol úplný chladiaci výkon.

Klimatická trieda je uvedená na typovom štítku.

Umiestnenie typového štítku nájdete v kapitole **Popis spotrebiča**.

Klimatická trieda	teplota miestnosti
SN	+10 °C do +32 °C
N	+16 °C do +32 °C
ST	+16 °C do +38 °C
T	+16 °C do +43 °C
SN-ST	+10 °C do +38 °C
SN-T	+10 °C do +43 °C

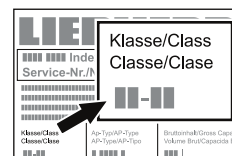

Neprevádzkovať spotrebič mimo udanej teploty miestnosti!

Postavenie spotrebiča

- Spotrebič nepostaviť na miesto s priamym slnečným žiarením, vedľa sporáka, kúrenia, alebo na podobné miesto.
- Podlaha na mieste postavenia spotrebiča by mala byť vodorovná a rovná. Nerovnosti podkladu vyrovnať nastavovacími nožičkami.

- Nezakryť vetracie otvory popr. vetraciu mriežku.

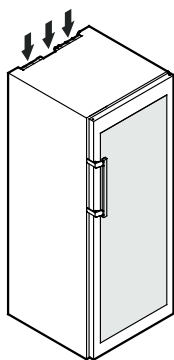

- Priestor pre postavenie Vášho spotrebiča musí mať podľa normy EN 378 pre každých 8 g chladiaceho prostriedku R 600a objem o veľkosti 1 m³, aby sa v prípade netesnosti cirkulačného obehu chladiaceho prostriedku nemohla v miestnosti vytvoriť zápalná zmes plynu a vzduchu. Údaje o množstve chladiacej látky sú uvedené na typovom štítku vo vnútri spotrebiča.

- Spotrebič postaviť priamo ku stene.

- Aby sa dosiahla deklarovaná spotreba energie, treba použiť nástenné dištančné držiaky, pripojené k spotrebiču. Tým sa zväčší hĺbka spotrebiča o cca 35 mm.

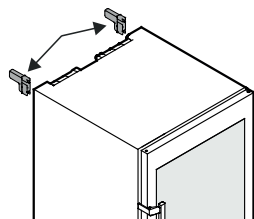

Spotrebič je bez použitia dištančných držiakov plne funkčný, má ale nepatrne vyššiu spotrebu energie.

Dištančné držiaky na zadnej strane spotrebiča vložte hore vpravo a vľavo.

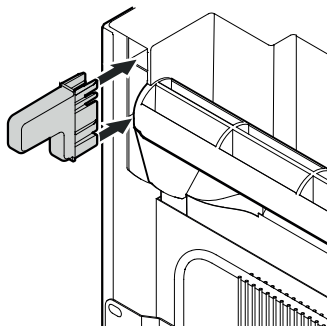

- Spotrebič na mieste inštalácie dostaňte do jeho konečnej polohy.

⚠ UPOZORNENIE

Nebezpečenstvo poranenia a poškodenia v dôsledku prevrátenia a vypadnutia dverí zariadenia!

Ak dodatočná nastavovacia noha na dolnej ložiskovej konzole nedosadá na podlahu, môžu dvere vypadnúť alebo sa zariadenie môže prevrátiť. To môže viesť k vecným škodám a poraneniam.

- ▶ Vytáčajte dodatočnú nastavovaciu nohu na ložiskovej konzole, kým nebude dosadať na podlahu.
- ▶ Následne otočte o 90°.

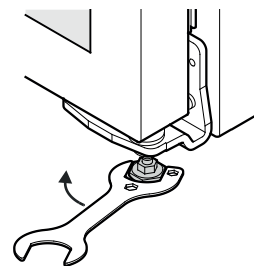

- Keď sa postaví viacero spotrebičov vedľa seba, potom musí činiť odstup medzi jednotlivými spotrebičmi 50 mm. Keď bude odstup menší, potom sa začne kondenzovať voda medzi bočnými stenami spotrebičov.

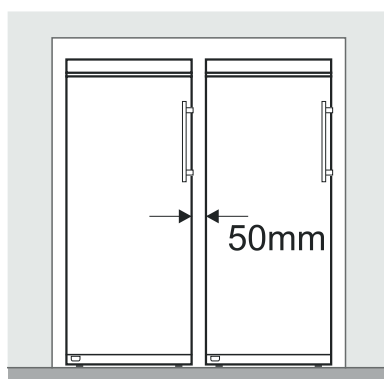

- Aby sa spotrebič zarovnal do výšky kuchynskej linky, potom sa môže na spotrebič nasadiť zodpovedajúca skrinka.

Kvôli vetraniu musí byť na zadnej strane skrinky vetracia šachta s hĺbkou najmenej 50 mm cez jej celú šírku. Priemer vetracieho otvoru pod povalou by mal činiť najmenej 300 cm².

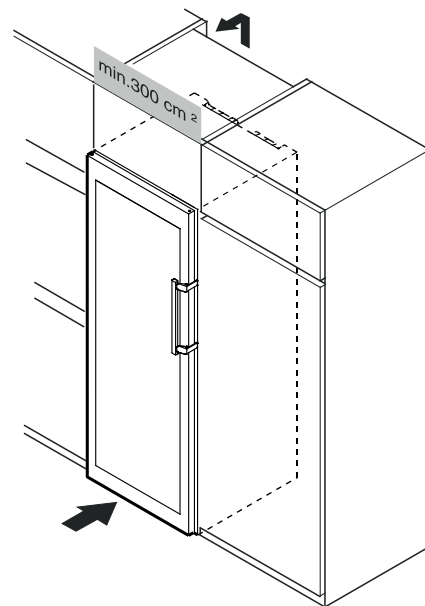

Rozmery spotrebiča

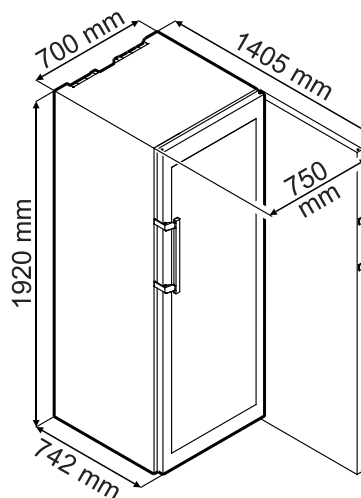

Elektrická prípojka

Spotrebič prevádzkovať iba so **striedavým prúdom**.

Prípustné napätie a frekvencia sú uvedené na typovom štítku. Umiestnenie typového štítku nájdete v kapitole **Popis spotrebiča**.

Elektrická zásuvka musí byť uzemnená podľa predpisov a elektricky istená.

Spúšťači prúd poistky musí ležať medzi 10 - 16 A.

Zásuvka sa nesmie nachádzať za spotrebičom a musí byť ľahko prístupná.

Spotrebič nezapojiť na predĺžovací kábel, alebo lištu s rozvodnými zásuvkami.

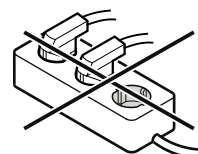

Nepoužite žiadny usmerňovač striedavého prúdu (prístroj na menenie jednosmerného prúdu na striedavý) alebo energeticky úsporné zásuvky. Nebezpečenstvo poškodenia elektroniky spotrebiča!

Ovládacie a kontrolné elementy

Elektronické ovládacie pole má "Kapacitnú technológiu tlačidiel". Každá funkcia sa dá aktivovať dotykom patričného symbolu.

Presný bod dotyku leží medzi symbolom a nápisom  On/Off

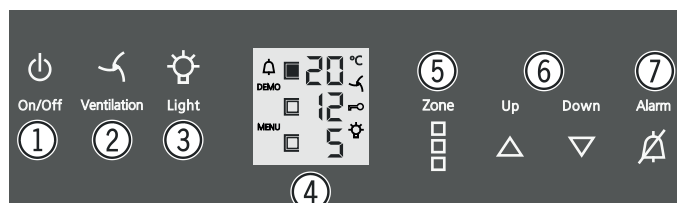



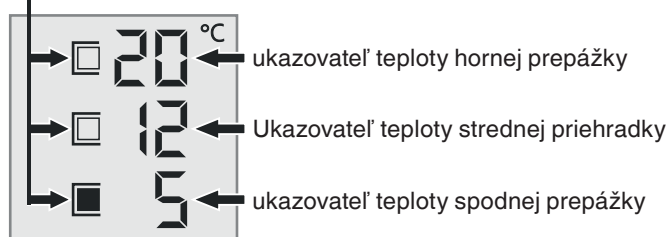

- ① tlačidlo vypínača (Zapnúť a vypnúť spotrebič)
- ② tlačidlo ventilátora
- ③ vypínač vnútorného osvetlenia
- ④ Displej
- ⑤ Tlačidlo na aktivovanie jednej priehradky na nastavenie teploty
- ⑥ ukazovateľ teploty
- ⑦ vypínač alarmu

Ukazovateľ teploty

Tieto symboly zobrazujú, ktorá priehradka je aktívna na nastavenie teploty.



Symbole na displeji

-  Alarm (symbol bliká, keď je teplota vo vnútornom priestore spotrebiča príliš vysoká)
- DEMO** Režim prezentácie je aktívny
- MENU** Nastavovací režim je aktívny (zapnutie detskej poistky a nastavenie svetlosti displeja)
-  Ventilátor vo vnútornom priestore beží stále
-  Detská poistka je zapnutá
-  Vnútorné osvetlenie je stále zapnuté

Zapnúť a vypnúť spotrebič

Zapnúť spotrebič

Stlačiť **On/Off** tlačidlo, aby sa rozsvietil ukazovateľ teploty. 

Vypnúť spotrebič

Podržať **On/Off** tlačidlo cca 3 sekundy stlačené, aby sa vyplo osvetlenie ukazovateľa teploty.

Nastavenie teploty

Teplota sa môže vo všetkých priehradkách nastaviť nezávisle od seba.

Pomocou tlačidla **Zone** zvolíte priehradku, v ktorej sa má zmeniť teplota.

Symbol  ukazuje, na ktorá priehradka je aktívna.

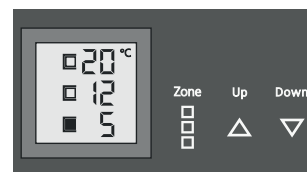

Znížiť teplotu / chladnejšie

Stlačte nastavovacie tlačidlo **Down**.

Zvýšiť teplotu / teplejšie

Stlačte nastavovacie tlačidlo **Up**.

- Pri prvom stlačení tlačidla začne ukazovateľ blikáť.
- Ďalším stlačením sa zmení nastavenie teploty.
- Po cca 5 sekundách po poslednom stlačení tlačidla sa elektronika automaticky prepne a ukazovateľ ukazuje skutočnú teplotu.

Teplota sa dá nastaviť v oblasti od +5 °C do +20 °C.

Doporučujeme nasledujúce teploty pitia rôznych druhov vína.

Červené víno **+14 °C do +18 °C**

Ružové víno **+10 °C do +12 °C**

Biele víno **+8 °C do +12 °C**

Sekt, prosecco **+7 °C do +9 °C**

Šampanské **+5 °C do +7 °C**

Pre dlhodobé skladovanie vín sa doporučuje teplota od +10 °C do +12 °C.

Ventilátor

Ventilátor vo vnútri spotrebiča zaručuje konštantnú a rovnomernú vnútornú teplotu a priaznivú klímu pre skladovanie vína.

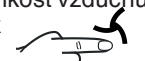
Aktiváciou tlačidla **Ventilation** sa ešte raz zvýši vlhkosť vzduchu v spotrebiči, čo bude mať obzvlášť pozitívny účinok na dlhodobé skladovanie vína. 

Zvýšená vlhkosť vzduchu zamedzuje dlhodobé vyschnutie korkovej zátky.

Upozornenie

Pri nízkej teplote na mieste postavenia spotrebiča môže bežať ventilátor i pri jeho vypnutí.

Výstraha otvorených dverí

Keď budú dvere spotrebiča otvorené dlhšie ako 60 sekúnd, ozve sa výstražný tón.

Keď musia byť dvere kvôli nakladaniu dlhšie otvorené, vypne sa výstražný tón stlačením tlačidla **Alarm**. 

Keď sa potom dvere zatvoria, výstraha otvorených dverí bude zase aktívna.

Teplotná výstraha

Pri neprípustnej teplote vo vnútri spotrebiča zaznie výstražný tón a ukazovateľ teploty začne blikať.

- Výstražný tón vypnúť stlačením tlačidla **Alarm**.

Blikanie ukazovateľa teploty prestane, akonáhle dosiahne teplota vo vnútri spotrebiča nastavenú hodnotu.

Teplotná výstraha pri poruche spotrebiča

Pri poruche spotrebiča sa môže podstatne zvýšiť alebo znížiť teplota vo vnútri spotrebiča. Ozve sa výstražný tón a ukazovateľ teploty začne blikať.

Keď bude ukázaná vysoká teplota (teplo), napred skontrolovať, či sú dvere riadne zatvorené.

Keď bude ukazovateľ teploty i po 1 hodine ukazovať príliš vysokú alebo nízku teplotu, potom kontaktujte služby zákazníkom.

- Výstražný tón vypnúť stlačením tlačidla **Alarm**.

Keď sa na ukazovateľovi objaví údaj **F1, F3, F8, E1, E2, E3, E7, E8** alebo **E9**, potom má spotrebič poruchu. V takomto prípade kontaktujte služby zákazníkom.

Vnútorňé osvetlenie

Osvetlenie vnútorňého priestoru nasleduje pomocou LED žiarivky hore v patričnej prepážke.

Vnútorňé osvetlenie sa vždy zažne, keď sa otvoria dvere spotrebiča. Vnútorňé osvetlenie zhasne po cca 5 sekundách po zatvorení dverí.

Keď bude vnútorňé osvetlenie svietiť i pri zatvorených dverách, potom stlačte tlačidlo **Light**.

Upozornenie

Táto funkcia sa týka osvetlenia všetkých troch priehradiek.

Ďalej sa dá nastaviť i svetlosť osvetlenia.

- Stlačiť tlačidlo **Light**.

- Držať tlačidlo **Light** stlačené a súčasne prestavovať osvetlenie tlačidlami nastavenia teploty na jasnejšie alebo tmavšie.

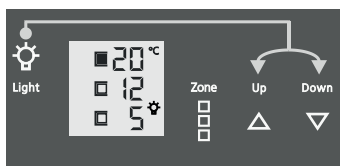

Upozornenie: Svetlosť sa mení vo všetkých prepážkách.

Svetelná intenzita LED osvetlenia zodpovedá laserovej triede 1/1M.





Pozor
Kryt osvetlenia smú odstrániť iba služby zákazníkom.



Keď je kryt osvetlenia odstránený, nepozerajte optickými šošovkami z bezprostrednej blízkosti priamo do osvetlenia. Mohli by sa pritom poškodiť oči.



Prídavné funkcie

Cez nastavovací modus môžete využiť detskú poistku a zmeniť osvetlenie ukazovateľov. S detskou poistkou môžete zabezpečiť spotrebič proti jeho neúmyselnému vypnutiu, alebo zmene teploty.

Aktivovať detskú poistku



 stlačiť na dobu 5 sekúnd. Ukazovateľ = 



 - ukazovateľ =  |



 - ukazovateľ =  

Nastavovací režim opustite stlačením tlačidla **On/Off**.

Deaktivovať detskú poistku



 stlačiť na dobu 5 sekúnd. Ukazovateľ =  



 - ukazovateľ =  0



 - ukazovateľ = 

Nastavovací režim opustite stlačením tlačidla **On/Off**.

Nastavenie osvetlenie displeja

 stlačiť na dobu 5 sekúnd. Ukazovateľ = 

 - ukazovateľ = 



 - ukazovateľ =  |

S tlačidlami **Up** alebo **Down** zvoliť želané nastavenie.

h0 = osvetlenie displeja vypnuté

h1 = minimálne osvetlenie

h5 = maximálne osvetlenie

 - ukazovateľ = 

Nastavovací režim opustite stlačením tlačidla **On/Off**.

Nastavené osvetlenie bude aktívne po jednej minúte.

Upozornenie

Keď sa stlačí niektoré tlačidlo, potom sa rozsvieti displej na 1 minútu s maximálnym osvetlením.

Pri spustení spotrebiča do prevádzky sa zapne nastavené osvetlenie až keď spotrebič dosiahne nastavenú teplotu vnútorňého priestoru.

Vybavenie

Prezentačný rošt

Stredný vyťahovací rošt v hornej priehradke sa môže použiť na prezentáciu vínových fliaš, resp. už otvorených fliaš na temperovanie. Prezentačný rošt sa môže vložiť do všetkých troch zón.

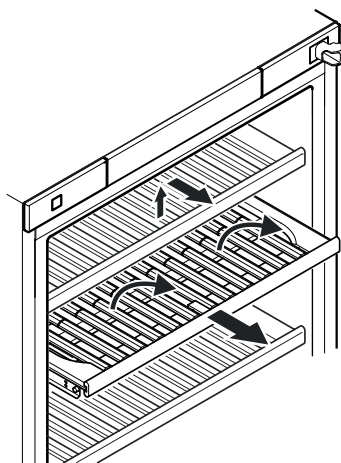

Na použitie sa musí odobrať nad tým ležiaci drevený rošt. Nadvihnite rošt a vyberte ho.

Prezentačný rošt vytiahnite smerom dopredu až na doraz.

Predná časť prezentačného roštu pozostáva z dvoch oddelene výklopných segmentov.

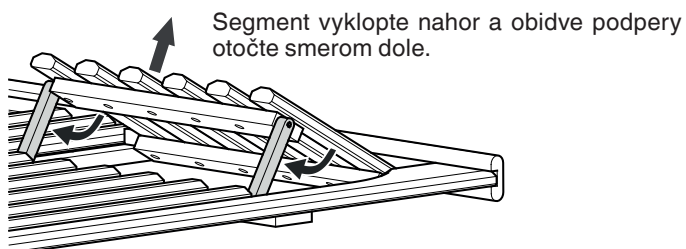

Segment vyklopte nahor a obidve podpory otočte smerom dole.

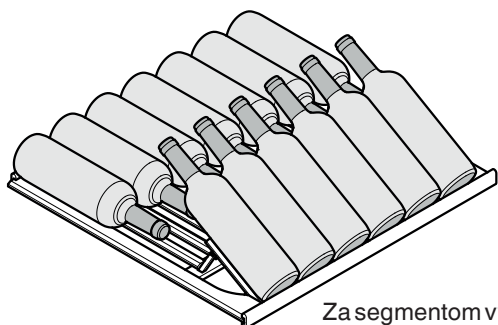

Za segmentom vyklopeným nahor sa môžu skladovať fľaše.

Vsadiť drevený rošt

Keď sa prezentačný rošt používa znova na normálne skladovanie fliaš (segmenty nevyklopené nahor), znova vložte horný drevený rošt.

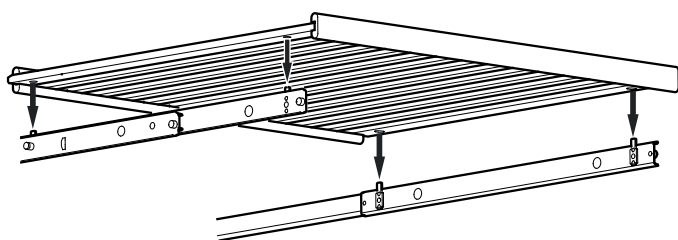

Vyťahovacie koľajnice vytiahnite až na doraz.

Drevený rošt s otvormi na spodnej strane nasadíte na čapy vyťahovacích koľajníc.

Výmena vzduchu cez filter s aktívnym uhlím

Vína sa vyvíjajú stále ďalej podľa podmienok okolia; preto je pre ich konzervovanie rozhodujúca kvalita vzduchu.

Doporučujeme ročnú výmenu zobrazeného filtra, ktorý môžete objednať cez Vášho odborného predajcu.

Výmena filtra:

Uchopte filter za rukoväť. Natočte ho o 90° doprava alebo doľava. Potom sa dá filter vytiahnuť.

Vsadenie filtra:

Vsadte filter s rukoväťou vo zvislej polohe. Natočte filter o 90° doprava alebo doľava, až kým nezapadne.

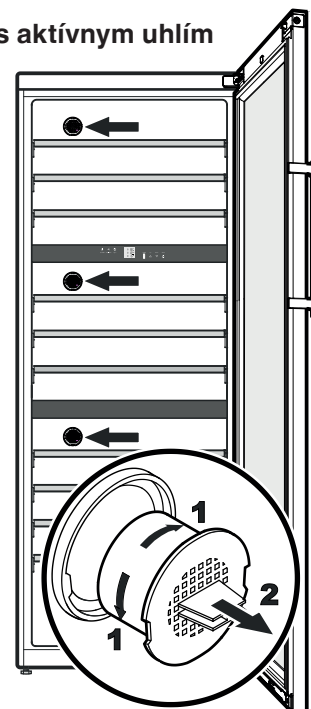

Etikety k popísaniu

K spotrebiču sú priložené etikety k popísaniu pre každý rošt. Tam si môžete napísať na patričnom rošte skladované druhy vína.

Prídavné etikety k popísaniu môžete obdržať od Vašej odbornej predajne.

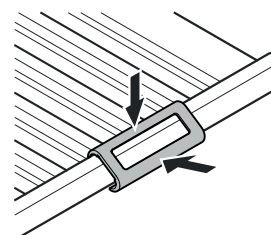

Držiaky etikiet nechať zapadnúť a etikety vsunúť z bočnej strany.

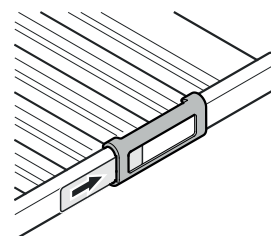

Bezpečnostný zámok

Zámok dverí spotrebiča je vybavený bezpečnostným mechanizmom.

Zamknúť spotrebič

- Zasunúť kľúč v smere 1.
- Kľúč otočiť o 180°.

K odomknutiu spotrebiča sa postup zopakuje v rovnakom poradí.

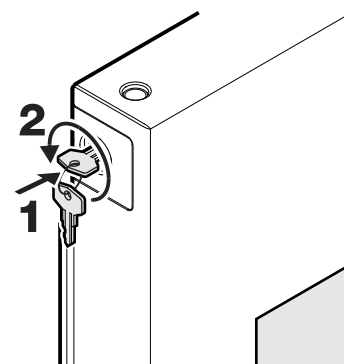

Skica skladovania

pre 0,75 l Bordeaux fľaše podľa normy NF H 35-124

Počet fliaš

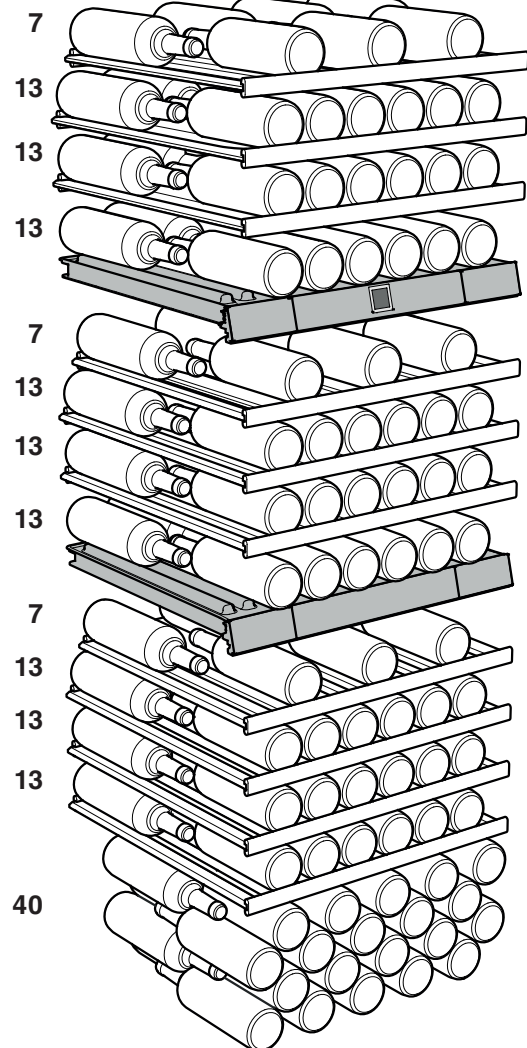

Celkovo 178 fliaš



Pozor

Maximálna záťaž pre každý rošt činí 35 kg.

Čistenie

**Pred čistením zásadne vypnúť spotrebič z prevádzky. Vy-
tiahnuť sieťovú zástrčku alebo vypnúť popr. vyskrutkovať
predradenú poistku.**

- Vnútrotný priestor a vonkajšie steny spotrebiča očistiť vlažnou vodou s trochou prostriedku na umývanie. V žiadnom prípade nepoužite čistiace prostriedky, ktoré obsahujú piesok alebo kyseliny, popr. chemické prostriedky.
- Pre očistenie sklenených plôch použite čistiaci prostriedok na sklo, pre nerezové plochy bežný prostriedok na očistenie nerezových plôch.

**Nečistite spotrebič s parnými čistiacimi
prístrojmi. Nebezpečenstvo poškodenia
spotrebiča a zranenia.**

- Dbajte na to, aby sa nedostala žiadna čistiaca voda na elektrické diely spotrebiča a do vetracej mriežky.
- Nepoškodte alebo neodstráňte typový štítok vo vnútri spotrebiča - je dôležitý pre služby zákazníkom.

Porucha

- **Na displeji sa objaví F1, F3, F8, E1, E2, E3, E7, E8 alebo E9.**

– Spotrebič má poruchu. Kontaktujte služby zákazníkom.

**Nasledujúce poruchy môžete odstrániť sami kontrolou
možných príčin.**

- **Spotrebič nebeží. Skontrolujte, či**

– je spotrebič zapnutý,
– je zásuvka správne zastrčená v zástrčke,
– je poistka zástrčky v poriadku.

- **Po zastrčení zástrčky sa chladiaci agregát nerozbehne, ukazovateľ teploty ale ukazuje určitú hodnotu.**

– Zapnutý je modus prezentácie. Deaktivovať modus prezentácie podľa kapitoly **Prídavné funkcie - modus prezentácie**.

- **Zvuk spotrebiča je príliš hlasitý. Skontrolujte, či**

– stojí spotrebič pevne na podlahe,
– vedľa stojaci nábytok alebo predmety nie sú uvádzané chladiacim agregátom do vibrácií. Zohľadnite, že zvukom prúdenia kolobehu chladiacej látky sa nedá predísť.

- **Teplota nie je dostatočne nízka. Skontrolujte**

– nastavenie teploty podľa odseku "Nastavenie teploty", či nebola nastavená nesprávna teplota;
– či separátne vložený teplomer ukáže správnu hodnotu teploty.
– Je vetranie spotrebiča v poriadku?
– Je miesto postavenia spotrebiča príliš blízko k nejakému zdroju tepla?

Keď sa nebude jednať o niektorú z vyššie uvedených príčin a Vy nedokážete poruchu odstrániť, potom sa obráťte na najbližšie služby zákazníkom. Udaťte týmto typové označenie spotrebiča ①, servisné číslo ② a sériové číslo ③ typového štítiku.

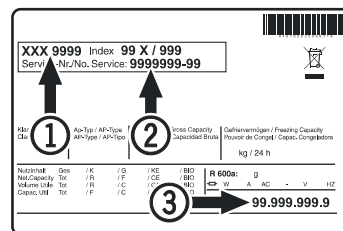

Umiestnenie typového štítiku nájdete v kapitole **Popis spotrebiča**.

Odstavenie z prevádzky

Keď má byť spotrebič odstavený na dlhšiu dobu z prevádzky: vypnúť spotrebič, vytiahnuť sieťovú zástrčku zo zásuvky, alebo vypnúť popr. vyskrutkovať predradenú poistku. Spotrebič očistiť a dvere nechať otvorené, aby sa predišlo vytváraniu zápachu.

Spotrebič zodpovedá patričným bezpečnostným predpisom, ako i ES smerniciam 2014/30/ES a 2014/35/ES.

Výmena závesu dverí

Výmenu závesu dverí by mal prevádzať len vyučený personál.

Na prestavbu sú potrebné dve osoby.

1. Dvere otvorte až na doraz.

2. Odobrať kryt.

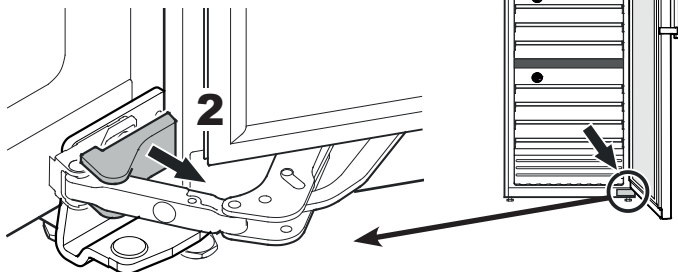

3. Červený poistný strmeň nasuňte na kĺb.

Obidve nopky na poistnom strmeni musia byť úplne vložené do označených otvorov na kĺbe.

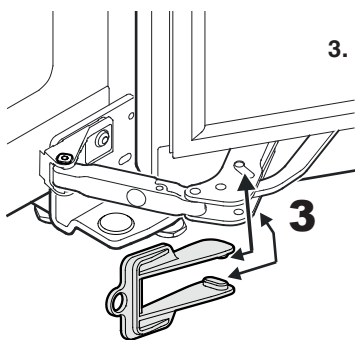

4. Odstráňte čapy.

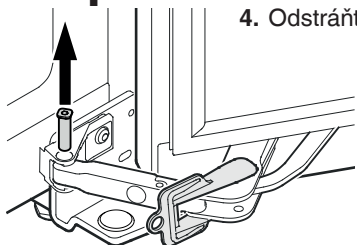

5. Tlmič zatvárania otočte smerom doprava.

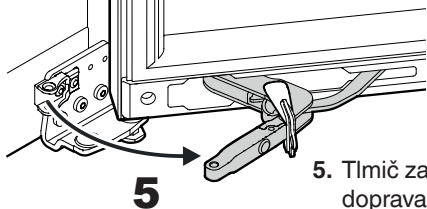

6. Vyskrutkujte skrutky.

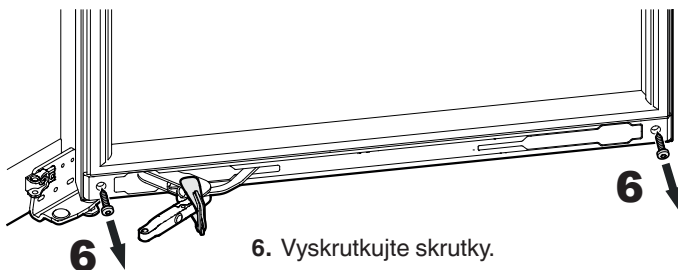

⚠ VÝSTRAHA!

S prednou časťou tlmiča zatvárania pri otvorení poistnom strmeni nepohybujte do zobrazeného smeru!

Kĺb sa môže priklopiť prostredníctvom integrovaného silného pružinového mechanizmu. To môže viesť k ťažkým poraneniám rúk alebo prstov.

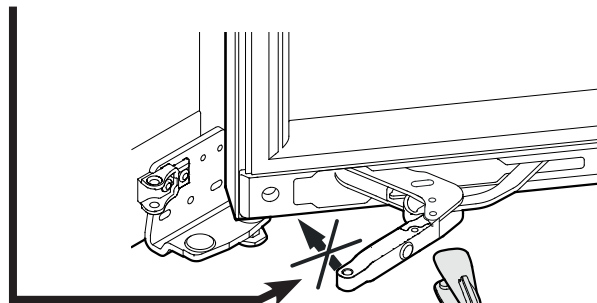

7. Odoberte červený poistný strmeň.

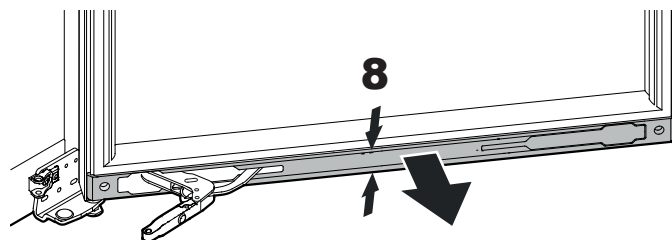
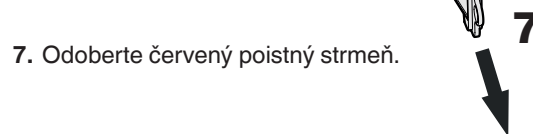

8. Stlačte kryt v strede a nechajte ho vyskočiť. Odoberte kryt.

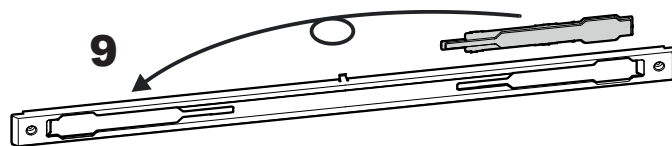

9. Preložte clonu v kryte.

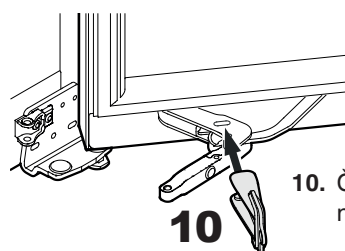

10. Červený poistný strmeň nasuňte na kĺb.

11. Vyskrutkujte skrutku.

12. Zatvárací tlmíč vpravo vytočte von, potiahnite ho smerom doprava a vyberte ho.

13. Zasuňte dištančný prvok smerom doľava a odoberte ho.

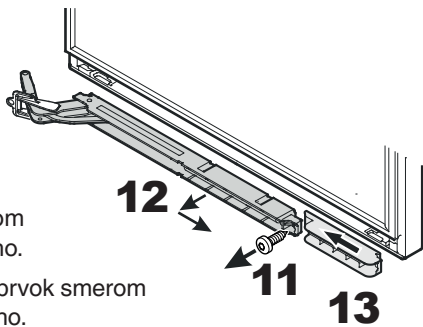

14. Dištančný prvok otočte o 180° a nasadte ho znova na protiahlej strane.

15. Zatvárací tlmíč otočte o 180° a nasadte ho znova na protiahlej strane. Následne obidva diely naskrutkujte.

16. Odoberte červený poistný strmeň. **Zohľadnite výstražné upozornenie v bode 7!**

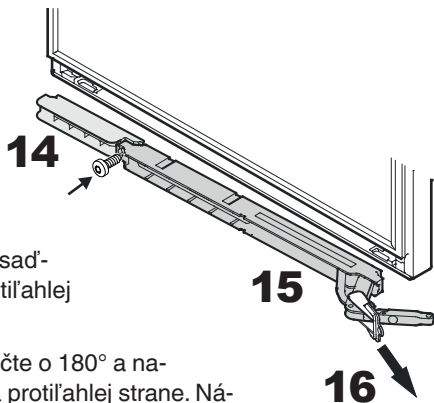

Upozornenie k montáži spodného krytu dverí

Na vnútornej strane krytu je v strednej oblasti viditeľná šípka.

Táto musí pri montáži ukazovať smerom hore.

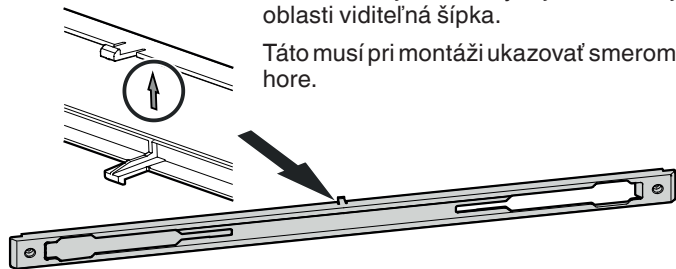

17. Nasadte kryt a naskrutkujte ho.

18. Červený poistný strmeň nasuňte na kĺb.

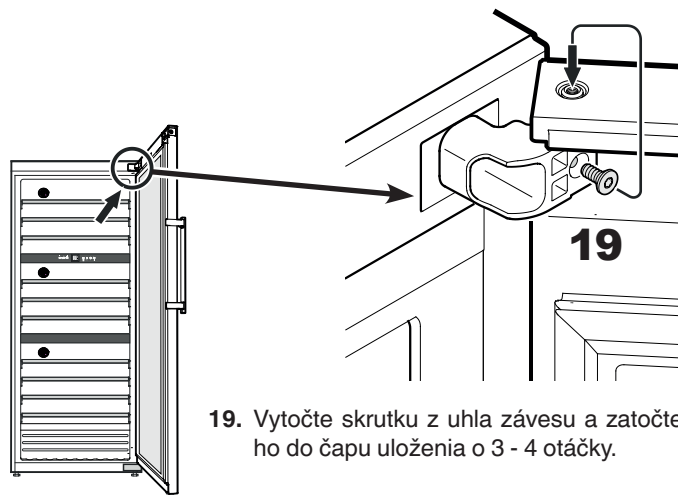

19. Vytočte skrutku z uhla závesu a zatočte ho do čapu uloženia o 3 - 4 otáčky.

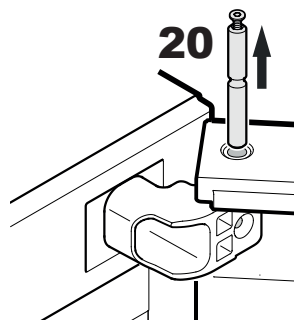

Pozor

Dvere majú hmotnosť 30 kg.

Dvere musia byť teraz pridržiavané inou osobou.

20. Vytiahnuť čap uloženia.

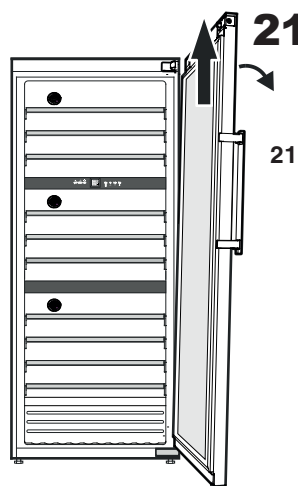

21. Dvere ľahko nakloňte na stranu a odoberte ich zhora.

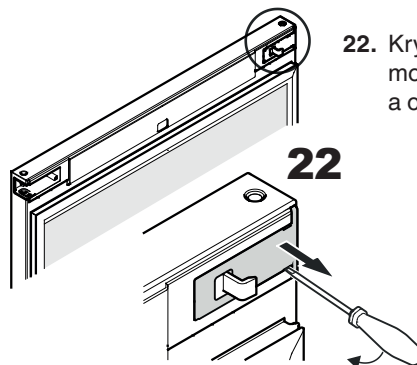

22. Kryt nechajte vyskočiť pomocou malého skrutkovača a odoberte ho.

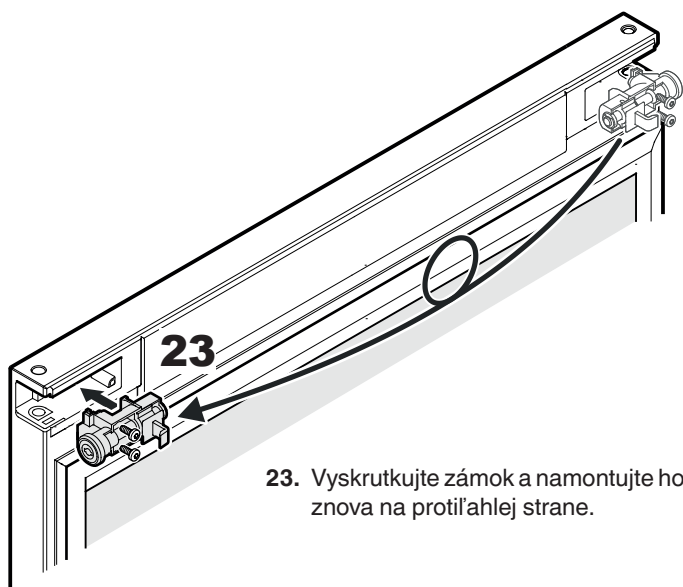

23. Vyskrutkujte zámok a namontujte ho znova na protiahlej strane.

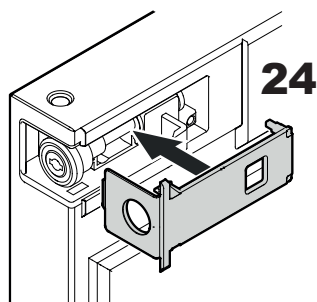

24. Kryt nechať zapadnúť.

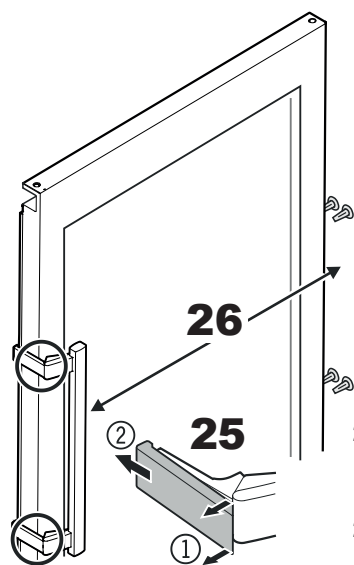

25. Tlačné platne nechajte vyskočiť spredu ① a vytiahnite ich smerom dozadu ②.

26. Rukoväť dverí a zarážky nasadiť na protiahlú stranu.

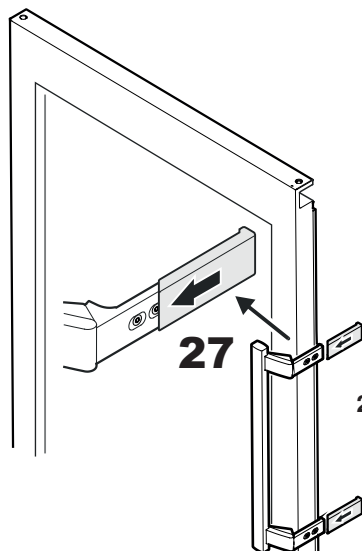

27. Nasuňte tlačné platne, až zaskočia.

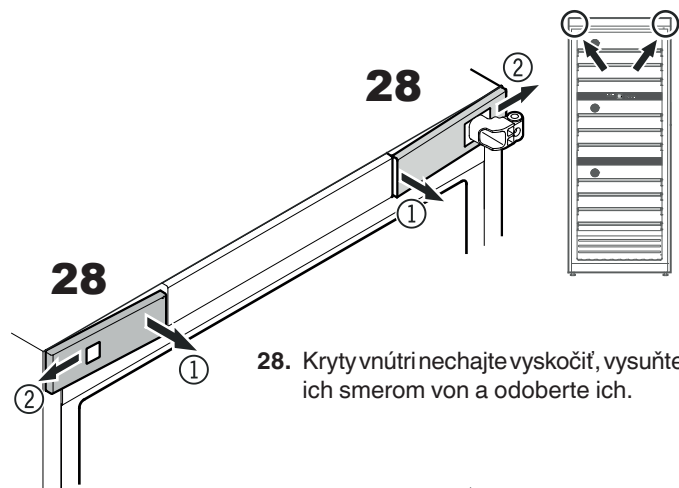

28. Kryty vnútri nechajte vyskočiť, vysuňte ich smerom von a odoberte ich.

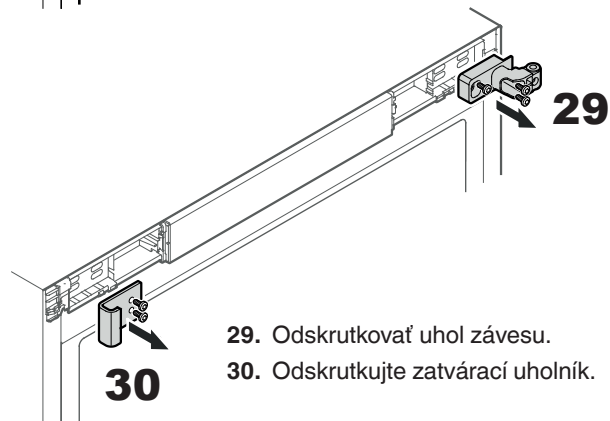

29. Odskrutkovať uhol závesu.

30. Odskrutkujte zatvárací uholník.

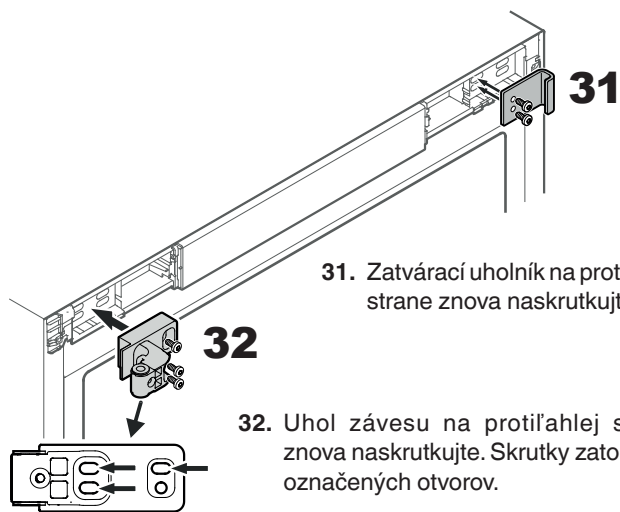

31. Zatvárací uholník na protiahlej strane znova naskrutkujte.

32. Uhol závesu na protiahlej strane znova naskrutkujte. Skrutky zatočte do označených otvorov.

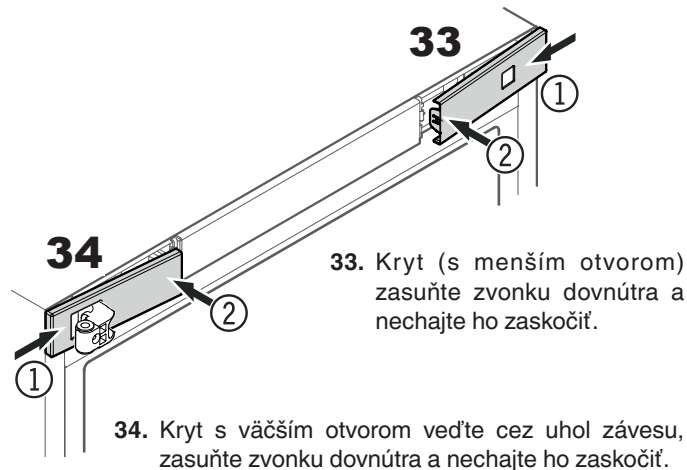

33. Kryt (s menším otvorom) zasuňte zvonku dovnútra a nechajte ho zaskočiť.

34. Kryt s väčším otvorom vedte cez uhol závesu, zasuňte zvonku dovnútra a nechajte ho zaskočiť.

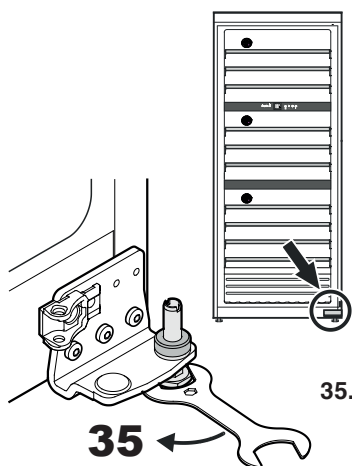

35. Uvoľnite nastavovaciu nožičku pomocou priloženého kľúča.

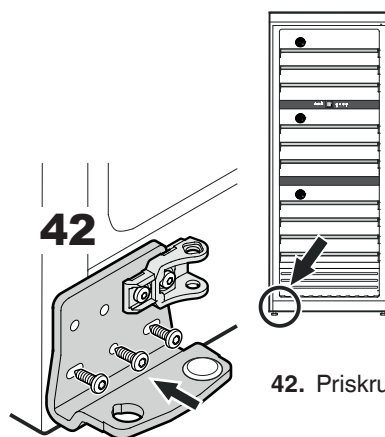

42. Priskrutkovať uhol závesu.

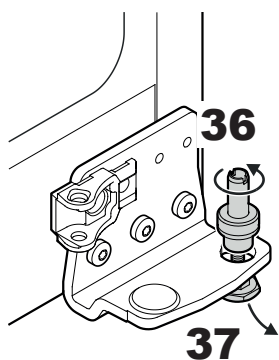

36. Čapy vytiahnite nahor a odskrutkujte ich z nastavovacej nožičky.

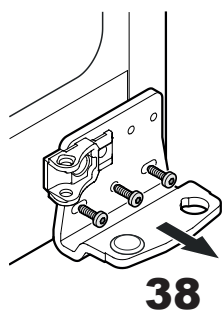

37. Nastavovaciu nožičku vytiahnite smerom dole.

38. Odskrutkovať uhol závesu.

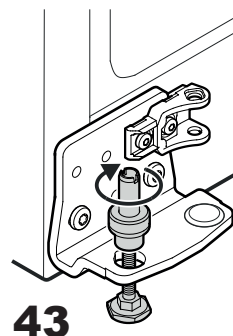

43. Nastavovaciu nožičku vložte zdola a naskrutkujte čap.

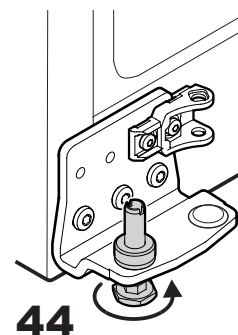

44. Čap nasadíte úplne do uhla závesu a nastavovaciu nožičku pevne utiahnete rukou.

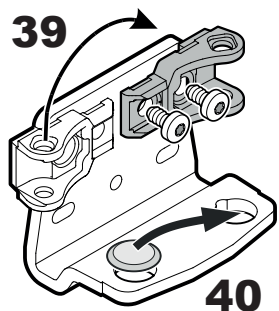

39. Na uhlu závesu preložte držiak pre zatvárací tlmieč.

40. Kryt preložte na protiľahlú stranu.

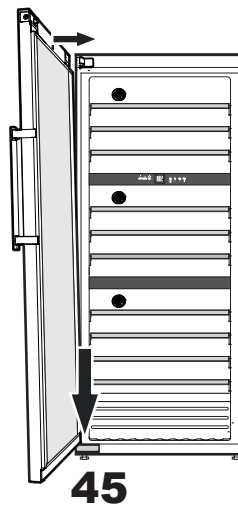

45. Nasadíte dvere na čap a vedíte ich hore k uhlu závesu.

Pozor
Dvere musia byť teraz pridržiavané inou osobou.

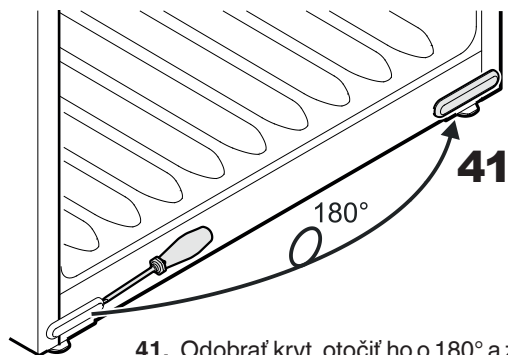

41. Odobrať kryt, otočiť ho o 180° a znovu ho nasadiť na protiľahlú stranu.

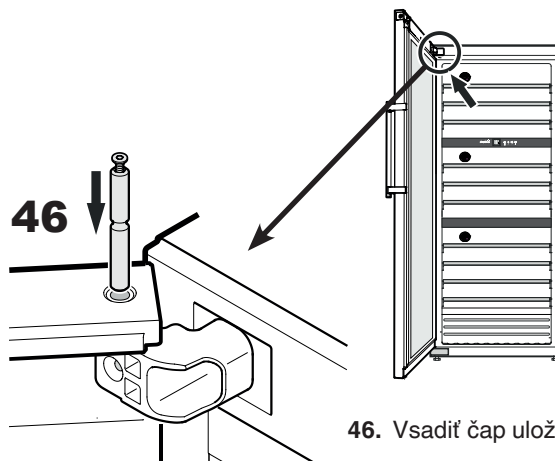

46. Vsadiť čap uloženia.

Pohľad spredu na horný uhol závěsu

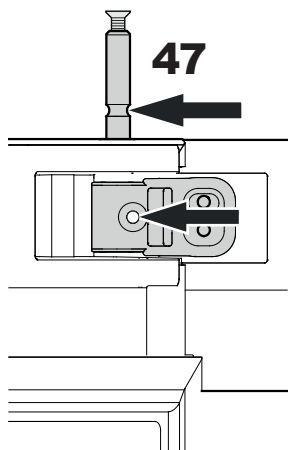

47. Čap uloženia nasuňte natoľko, až drážka čapu bude v jednej línii s otvorom uhla závěsu.

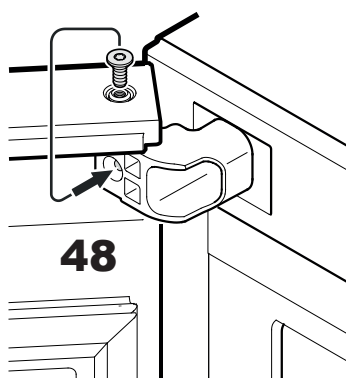

48. Vyskrutkujte skrutku z čapu uloženia a zatočte ju do otvoru uhla závěsu.

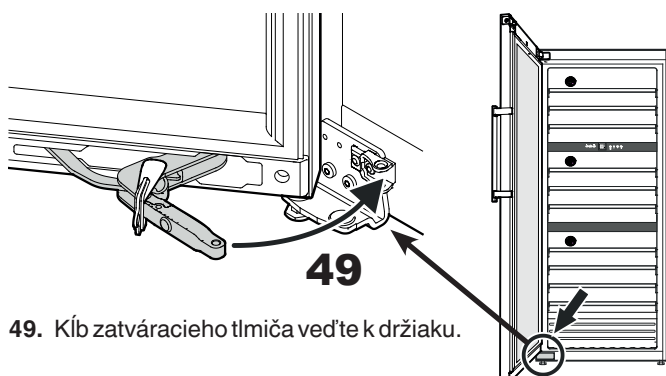

49. Kľób zatváracieho tlmíča ved'te k držiaču.

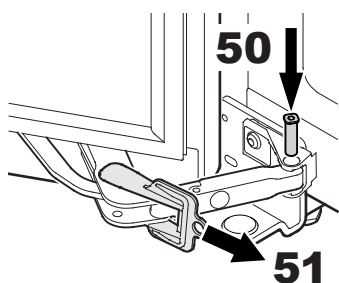

50. Nasad'te čap.

51. Odoberte červený poisťný strmeň.

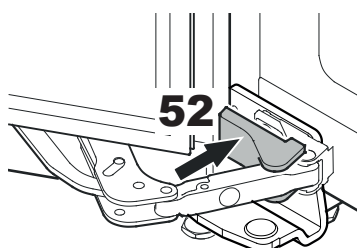

52. Kryt nechať zapadnúť.

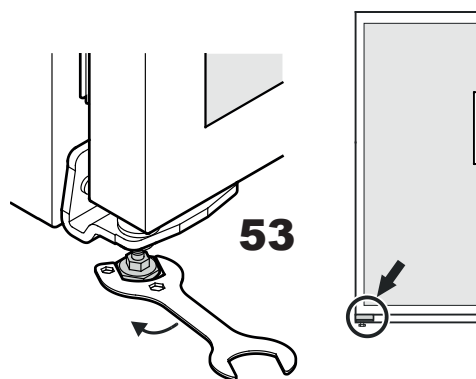

53. Spotřebič na mieste inštalácie dostať do jeho konečnej polohy.

Vytočte nastavovaciu nožičku na spodnom uhlu závěsu, až bude dosadať na podlahu, potom ďalej otočte o 90°.

Nastaviť postranný sklon dverí

Keď sú dvere šikmé, potom nastaviť ich sklonenie.

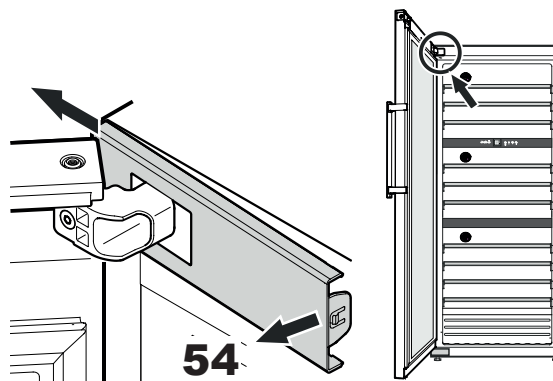

54. Kryt vnútri nechať vyskočiť a zasunúť ho smerom von.

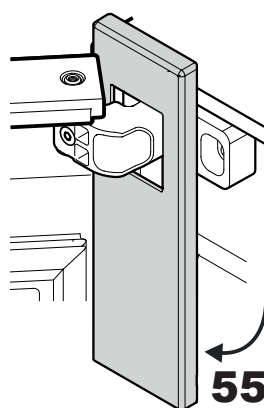

55. Kryt zatočte zdola.

Pohľad spredu na horný uhol závěsu

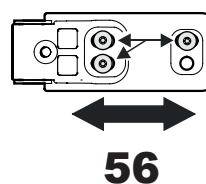

56. Odskrutkovať skrutky a uhol závěsu presunúť doprava alebo doľava. Skrutky utiahnuť.

Namontujte znova kryt v opačnom poradí.

Zatvoriť dvere a skontrolovať, či stoja v jednej línii s bočnými stenami spotřebiča.



Liebherr Hausgeräte Lienz GmbH

Dr.-Hans-Liebherr-Strasse 1

A-9900 Lienz

Österreich

www.liebherr.com

