

NÁVOD NA POUŽITIE

Sušiaci skriňa DC7794HP,
DC7784HP

Pred prvým použitím si preštudujte návod na použitie.

Vážení zákazníci!

Gratulujeme Vám k skvelému výberu a vítame Vás v rodine ASKO, rodine so švédskymi koreňmi, ktorá má členov po celom svete.

My v spoločnosti ASKO Vám ďakujeme za prejavenú dôveru a dúfame, že budete so svojou sušiacou skriňou spokojní.

Dobrá sušiacia skriňa musí byť dobre navrhnutá, dobre sušiť, mať malý vplyv na životné prostredie, byť jednoduchá na používanie, šetriť čas a energiu, mať dlhú životnosť a byť spoľahlivá. ASKO Vám toto všetko ponúka.

Pri nákupe výrobkov spoločnosti ASKO si môžete byť istí, že z vnútra je výrobok rovnako dobrý ako z vonku a že pravidlá etiky a morálky, dodržané pri výrobe tejto sušiacej skriňe, sú na tak vysokej úrovni ako sú kvalita a funkčnosť, ktoré vám ponúka. To je známka švédskej kvality.

Pred prvým použitím sušiacej skriňe si prosím prečítajte návod na použitie a rady na jej údržbu. Dostane tak najviac zo svojho výrobku a jeho funkcií.

V prípade akýchkoľvek otázok, nám prosím zavolajte, alebo sa na nás obráťte prostredníctvom našej internetovej stránky. Kolektív spoločnosti ASKO Vás pozdravuje zo Švédska.

OBSAH

DÔLEŽITÉ BEZPEČNOSTNÉ INFORMÁCIE	5	PREVÁDZKA	24
STAROSTLIVOSŤ O ŽIVOTNÉ PROSTREDIE	7	Tipy pre používateľov	25
Obalový materiál	7	Program sušenia	26
Likvidácia starej sušiacej skrine	7	Sušiacia skriňa je vybavená dvoma programami automatického sušenia.	26
POPIS SUŠIACEJ SKRINE	8	Výber programu sušenia	26
Prúdenie vzduchu v skrini	9	Detská poistka	26
OVLÁDACÍ PANEL	10	Spustenie programu sušenia	27
Displej	10	Prerušenie programu sušenia	28
Nastavenie jazyka	11	Dvere sú otvorené	28
INŠTALÁCIA SUŠIACEJ SKRINE	12	NASTAVENIE PROGRAMU SUŠENIA	29
UMIESTNENIE	13	Úvod	29
Rozbalenie	13	Zoznam parametrov	31
Montážny set	13	Vrátenie továrenských nastavení	31
ZMENA SMERU OTVÁRANIA DVERÍ	14	ÚDRŽBA	32
SKONDENZOVANÁ VODA	18	Čistenie	32
Ovyberateľná nádoba na vodu	18	Náhradné diely	32
Prípojka k podlahovému odtoku	19	Servis	33
Opätovné pripojenie k nádobke na vodu	20	RIEŠENIE PROBLÉMOV	34
UMIESTNENIE	21	ZOZNAM OZNAČENIA CHÝB	36
Montáž/pripevnenie	21	TECHNICKÉ ÚDAJE	37
Pripojenie k elektrickej sieti	22		
PRED PRVÝM POUŽITÍM SKRIŇOVEJ SUŠIČKY	23		

NÁVOD NA POUŽITIE

Tento manuál opisuje funkcie sušiacej skrine a ako ju používať. Obsahuje tiež návod na montáž, výmenu smeru otvárania dverí, na údržbu a servisnú prílohu.

DÔLEŽITÉ BEZPEČNOSTNÉ INFORMÁCIE

Sušiacca skriňa spĺňa platné bezpečnostné požiadavky, avšak jej nesprávne použitie môže spôsobiť telesné zranenia alebo materiálne škody.

Rady a upozornenia pre bezpečné použitie sú tu preto, aby ste sa vyhli nesprávnemu použitiu a zbytočným rizikám vzniku nehôd. Prečítajte si ich pred inštaláciou a použitím sušiacej skriňe.

POZOR! Tento spotrebič je určený iba na sušenie textílií, vypraných vo vode.

■ **Platí pre inštaláciu v EÚ**

Sušiacca skriňa môžu používať deti, staršie ako 8 rokov a osoby (vrátane detí) s rôznymi obmedzeniami alebo zníženými schopnosťami, alebo s nedostatkom skúseností a znalostí, iba pod dozorom alebo ak boli poučené o bezpečnom používaní, čistení a údržbe spotrebiča a ak si uvedomujú riziká spojené s jeho nesprávnym používaním. Deti sa nesmú hrať so spotrebičom.

■ **Platí pre inštaláciu v krajinách mimo EÚ**

Spotrebič nie je určený na použitie osobami (vrátane detí) s rôznymi obmedzeniami alebo so zníženými fyzickými alebo vnemovými schopnosťami, alebo s nedostatkom skúseností a znalostí.

Takéto osoby môžu spotrebič používať iba pod dozorom alebo ak boli osobou zodpovednou za ich bezpečnosť poučené o používaní spotrebiča.

Dohliadnite na detí, keď sú v okolí spotrebiča a zabráňte im v hraní sa so spotrebičom.

■ **Platí pre všetky inštalácie**

Sušiacca skriňa musí byť nainštalovaná a skladovaná v interiéri.

Aby ste predišli nebezpečenstvu, poškodený napájací kábel sa musí okamžite vymeniť; vymeniť ho môže len výrobca, servisný technik alebo iná oprávnená osoba.

Riadte sa pokynmi spoločnosti ASKO pre opravu a výmenu dielov.

STAROSTLIVOSŤ O ŽIVOTNÉ PROSTREDIE

OBALOVÝ MATERIÁL

Obalový materiál chrániaci sušiacu skriňu pred poškodením počas prepravy, bol vybraný s ohľadom na životné prostredie a je preto recyklovateľný. Obalový materiál, ktorý sa vráti do ekologického cyklu, predstavuje menšiu spotrebu surovín a zníženie množstva odpadu.

LIKVIDÁCIA STAREJ SUŠIACEJ SKRINE

Keď skriňa doslúži, odovzdajte ju na recykláciu. Mnohé časti sa dajú znovu použiť, ale obsahujú aj materiály, ktoré je potrebné správne zneškodniť. Preto sušiacu skriňu a ani ich časti nikdy nevyhadzujte do komunálneho odpadu, môže to spôsobiť zdravotné ťažkosti alebo poškodiť životné prostredie.

Starú skriňu, ktorá doslúžila odveďte do recyklačného centra. V prípade potreby sa obráťte na svojho predajcu.



Všetky plastové diely sušiacej skrine sú označené štandardnými medzinárodnými symbolmi. Znamená to, že všetky takéto diely je možné recyklovať, ak sú správne triedené.

POPIS SUŠIACEJ SKRINE

Sušiacia skriňa ASKO DC7794HP, DC7784HP funguje rovnakým spôsobom ako tepelné čerpadlo, ale namiesto štandardnej jednotky na horúci vzduch má odvlhčovač. Preto bielizeň uschne pri nižšej teplote a s výrazne nižšou spotrebou energie.

Sušiacia skriňa je plne uzatvorený systém a nepotrebuje prípojku na odvzdušnenie. Vlhkosť počas sušenia kondenzuje a vzniknutá voda sa odvádza do vyberateľnej nádoby alebo rúrkou do odtoku.

Sila ventilátora je taká, že oblečenie počas sušenia veje, vďaka čomu je proces sušenia ešte účinnejší.

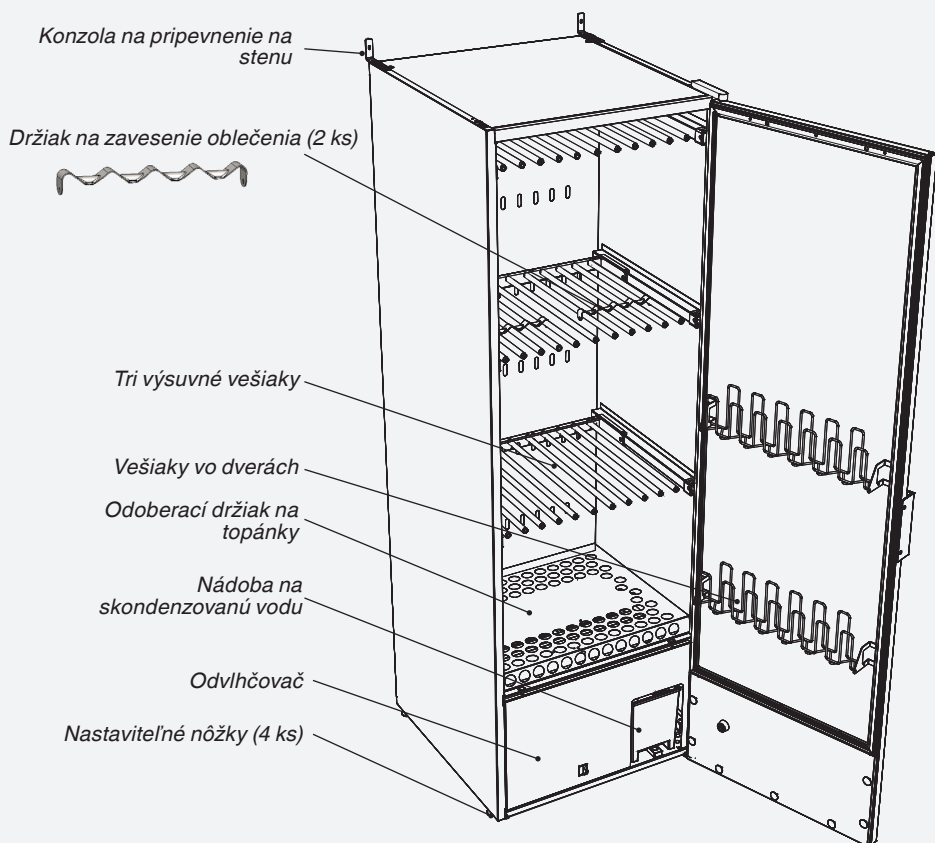

PRÚDENIE VZDUCHU V SKRINI

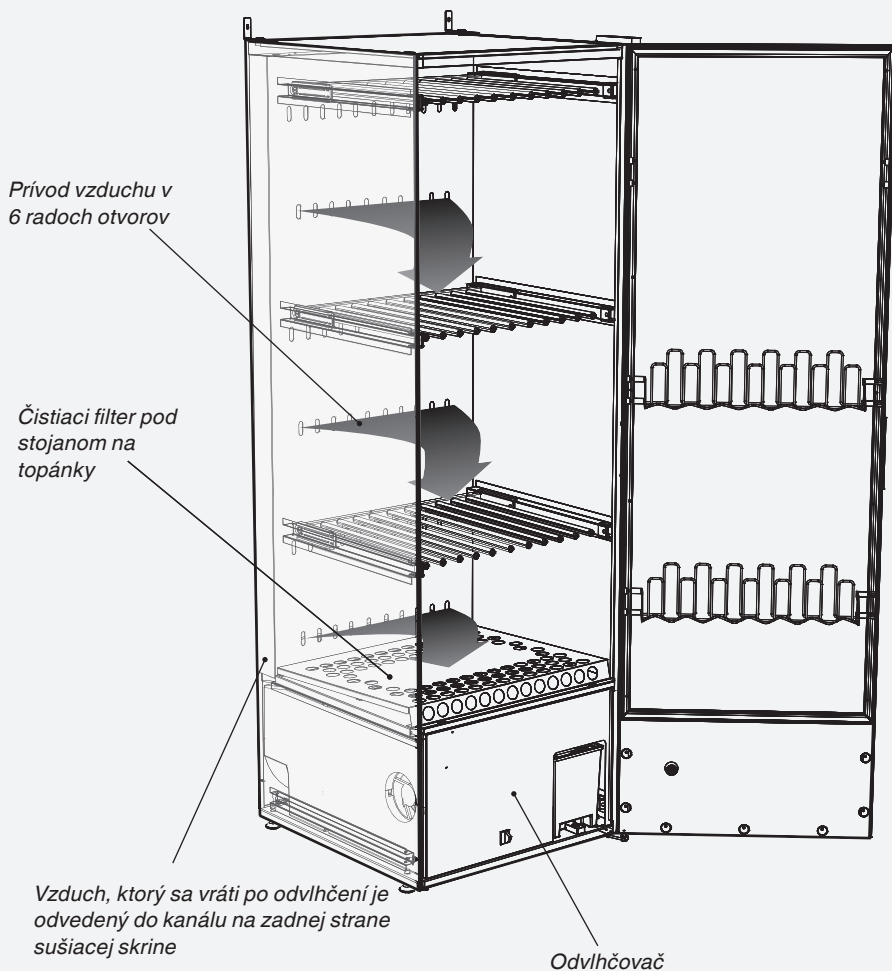

POZNÁMKA

Uistite sa, že topánky a podobné predmety, ktoré sú v skrini umiestnené, nebránia prívodu vzduchu.

OVLÁDACÍ PANEL

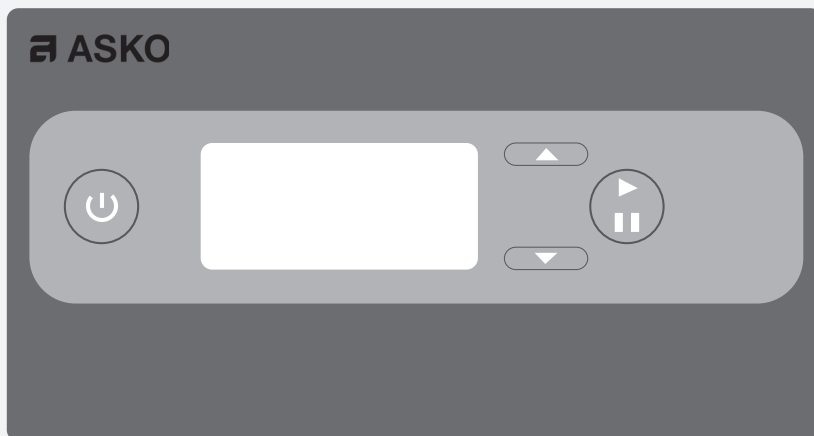

ZAPNUTIE/VYPNUTIE



OK/ŠTART/STOP



Šípka NAHOR



Šípka NADOL

DISPLEJ

Displej má dva riadky so 6 symbolmi v každom riadku. Na displeji sú zobrazené aktuálny parameter a hodnota tohto parametra počas nastavovania a úpravy procesu sušenia.

Počas sušenia je zobrazený text návodu.

FUNKCIE JEDNOTLIVÝCH TLAČIDIEL

ZAPNUTIE/VYPNUTIE

- Displej je zapnutý a ukazuje posledný použitý program.

OK/ŠTART/STOP

- Potvrďte výber programu, funkcií a nastavenia.
- Ak nastavenie bliká, je potrebné ho potvrdiť alebo zmeniť pomocou šípok a/alebo tlačidla OK. Proces sušenia sa spustí.

ŠÍPKA HORE/ŠÍPKA DOLE

- Týmito tlačidlami listujete v zoznamoch a textoch upozornení.
- Ak počas toho, keď je skriňa vypnutá tlačidlom **zapnúť/vypnúť**, zároveň stlačíte tlačidlo so šípkou **hore** a tlačidlo so šípkou **dole**, tak sa po tom, keď stlačíte tlačidlo **zapnúť/vypnúť**, otvorí **programový režim**.
- Na návrat do prevádzkového režimu stlačte **tlačidlo dole** a potom ešte **OK**.

OVLÁDACÍ PANEL

NASTAVENIE JAZYKA

Na výber sú nasledujúce jazyky: angličtina, nórčina, dánčina, fínčina, taliančina, francúzština, nemčina, portugalčina a holandčina.

- 1** Uistite sa, že je hlavný vypínač **ZAPNUTIE/ VYPNUTIE** sušičky vypnutý. Displej je zhasnutý.
- 2** Podržte stlačené tlačidlá šípok **HORE** a **DOLU** a stlačte hlavný vypínač **ZAPNUTIE/ VYPNUTIE** do polohy zapnuté. Displej sa rozsvieti a v hornom riadku bude blikať parameter **P 105**, čo je parameter na nastavenie jazyka. Ak sa zobrazuje iná hodnota, pomocou tlačidiel **HORE** a **DOLU** nájdite správny parameter.
- 3** Výber potvrdíte stlačením **START/ STOP**. Riadok s aktuálnym jazykom začne blikať.
- 4** Šípkami **HORE** a **DOLU** sa posuňte na želaný jazyk.
- 5** Ak chcete nastavenú hodnotu uložiť, stlačte tlačidlo **START/ STOP**.
- 6** Pre návrat k aktuálnej hodnote stlačte tlačidlo **DOLU** a tlačidlo **START/STOP**.

Každý jazyk je označený číslom, uvedeným v zozname nižšie.

Symbol jazyka	Jazyk displeja
0	angličtina
1	švédčina
2	nórčina
3	dánčina
4	fínčina
5	taliančina
6	francúzština
7	nemčina
8	španielčina
9	portugalčina
10	holandčina

INŠTALÁCIA SUŠIAČEJ SKRINE

- Vo vzdialenosti do 2 metrov od vrchnej časti sušiackej skrine musí byť uzemnená elektrická zásuvka. Skriňa má 2 metre dlhý uzemnený napájací kábel so zástrčkou. Zásuvka musí byť umiestnená tak, aby nebolo potrebné použiť predlžovací kábel.
- Zásuvka musí byť prístupná aj po zapojení sušiackej skrine. Prosíme vás, rešpektujte tento pokyn
- aj v prípade, ak je skriňa súčasťou vstavaného prvku.
- Podlaha, na ktorej je sušiacia skriňa položená, musí mať nosnosť minimálne 95 kg.
- Podlaha musí byť rovná, s maximálnym poklesom 2,5 cm pod skriňou.
- Sušiacia skriňa je určená výhradne na inštaláciu v interiéri, ktorého teplota je viac ako 0 °C.
- Sušiacu skriňu neinštalujte do priestorov, ktoré čistíte pomocou tlakovej umývačky.

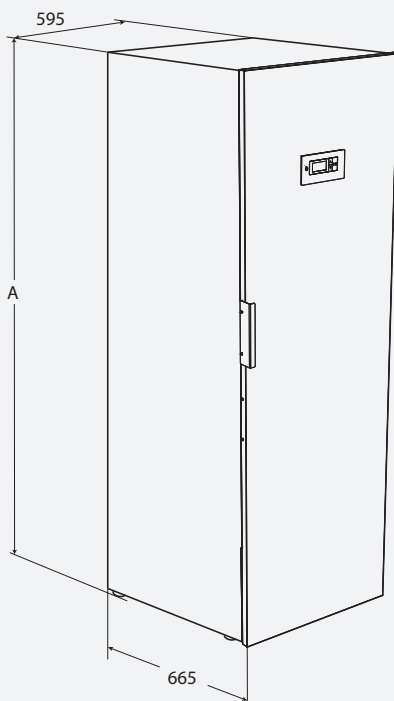

Označenie sušiackej skrine	Rozmery A (v mm)
DC7784	1840
DC7794	1930

UMIESTNENIE

ROZBALENIE

Skontrolujte, či sa skriňová sušička počas prepravy nepoškodila. Všetky poškodenia, ktoré vznikli pri preprave, je potrebné nahlásiť predajcovi do 7 dní.

Po rozbalení skontrolujte, či je skriňová sušička bez chýb. Poškodenia, chyby alebo chýbajúce časti bezodkladne nahláste predajcovi.

Pred pripojením skriňovej sušičky skontrolujte, či boli odstránené všetky prepravné bezpečnostné prvky.

Obalové materiály, akými sú plast a polystyrén, skladujte mimo dosahu detí.

PRI NÁKUPE OBDRŽÍTE:

- Skriňa s odvlhčovačom,
- Montážny set,
- Návod na inštaláciu a návod na použitie.

MONTÁŽNY SET

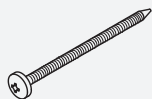

2 skrutky TRX 5x45
fzk na montáž na
stenu



4 skrutky MRT 5x20
na pripevnenie
držiakov



Plastová
hmoždinka (2)



2 držiaky na
pripevnenie
na stenu



1,5 m plastové
rúrky



1 spojka pre
vodnú rúrku



1 kefa na filter



2x Držiak na
zavesenie oblečenia

ZMENA SMERU OTVÁRANIA DVERÍ

Na obrázkoch nižšie je zobrazený návod na zmenu smeru otvárania dverí z otvárania doprava (záves na pravej strane) na otváranie doľava (záves na ľavej strane).

Set na zmenu smeru otvárania dverí

Ak chcete zmeniť smer otvárania dverí, je potrebné objednať si set na zmenu smeru otvárania dverí u dodávateľa sušičky. Set obsahuje nový horný záves, ľavý a pravý záves nie sú navzájom zameniteľné. Set tiež obsahuje ovládací kábel, ktorý sa namontuje do dverí, spolu s vhodným puzdrom závesu.

Sušičku opatrne položte na chrbát.

! POZNÁMKA

Pred tým, než položíte skriňu na chrbát, vyberte a vyprázdňte nádobu na vodu.

- 1 Odskrutkujte obe skrutky, s ktorými je pripevnené vonkajšie veko na vrchnú stranu zariadenia. Skrutky sa nachádzajú pod krytkami (1), ako je vidieť na obrázku. Potom zložte veko.
- 2 Odstráňte ochranné viečko (2) horného pántu a odpojte kontrolný kábel (3) od konektora (4). Pretiahnite kábel cez otvor v konštrukcii a napnite ho, aby bol rovný.
- 3 Zložte horný pánt a uvoľnite kábel z pántu. Pánt má zdierku, ktorou môžete viesť kábel. Pozrite obrázok. Zložte dvere z pántov a spolu s kontrolným káblom ich postavte **nabok**.
- 4 Umiestnite nový pánt, ktorý je súčasťou súpravy na zmenu smeru otvárania dverí, na opačnú stranu konštrukcie zariadenia. Použite rovnaké skrutky ako predtým.

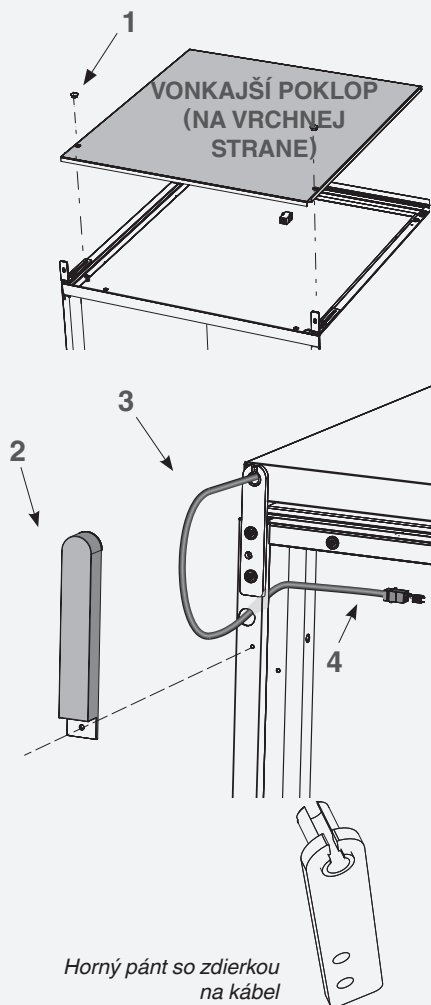

Opäťovné pripojenie dverí

5 Položte dvere na ochranný povrch, ktorý ich chráni pred poškodením, tak aby bola vnútorná strana obrátená nahor.

6 Zložte vnútorný panel (5) s magnetickým pásmom, dverovými vešiakmi a vešiakmi na rukavice. Skrutky sa nachádzajú pod magnetickým pásmom.

Umiestnite izoláciu na správne miesto (6).

7 Odpojte a preneste vystužený panel a prechodník spodného závesu (7) vo dverách na opačnú stranu.

8 Odpojte ovládací kábel z ovládacieho panelu a prevlečte ho cez prechodník závesu (8). Kábel môžete vyhodiť, v sete na zmenu otvárania dverí sa nachádza nový kábel.

Namontujte nový kábel na opačnej strane - prechodník tvrdo pritlačte do otvoru a pripojte kábel do konektora na ovládacom paneli.

9 Izoláciu, vnútorný panel s magnetickým pásmom a, ak je treba, vešiaky, vráťte alebo pripevnite naspäť.

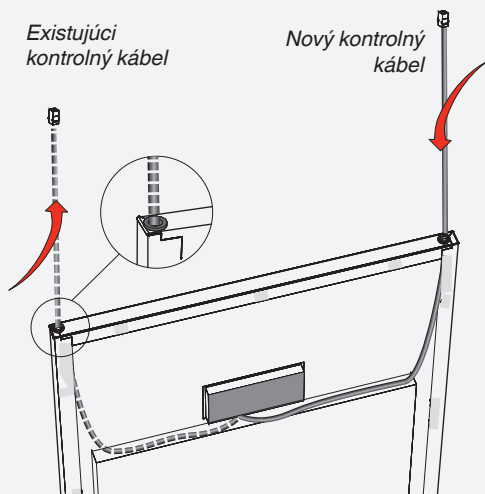
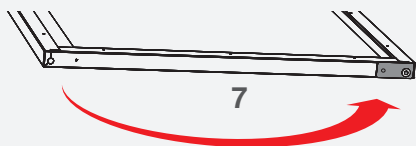
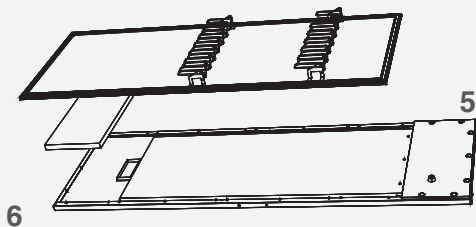

Umiestnite dverka do správnej pozície

- 10** Ešte skôr ako namontujete dvere do správnej pozície na skrini, odstráňte spodný pánt s trňom a podložkou a dajte ho nabok. Znovu priskrutkujte pripevňovacie skrutky, keďže prispievajú k stabilite sušiacej skrine.

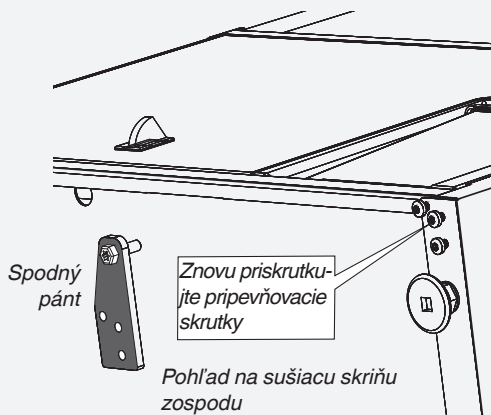

- 11** Umiestnite dvere do správnej pozície na skrini a pretiahnite kontrolný kábel cez zdierku v novom hornom pánte, potom nasadte dvere na trň pántu.

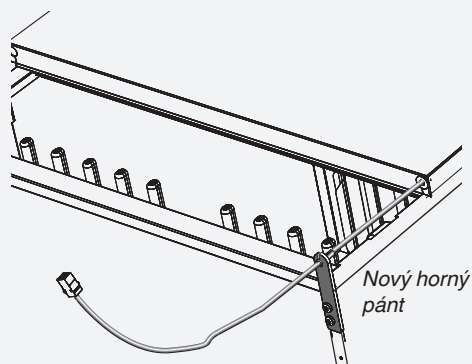

- 12** Pripevnite kontrolný kábel ku konektoru v hornej časti sušiacej skrine. Kontrolný kábel pretiahnite cez otvor, ako je vidieť na obrázku.

- 13** Znovu umiestnite ochranný poklop na pánt a poklop v hornej časti sušiacej skrine, ktorý ste odstránili v prvom kroku.

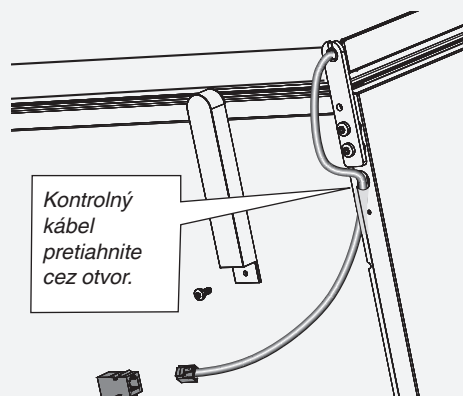

- 14** Presuňte pánt na opačnú stranu. Pánt je nutné zrkadlovo obrátiť, trň pántu je potrebné odskrutkovať a znovu ho umiestniť na druhú stranu pántu.

Uistite sa, že je trň pántu pevne priskrutkovaný.

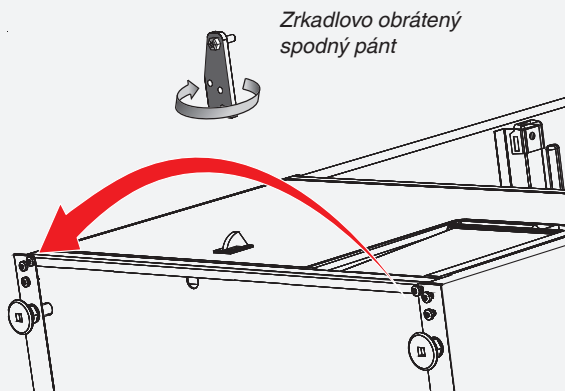

Presuňte kľučku dverí

- 15** Presuňte kľučku (9) na opačnú stranu.

Ručne nasadzte zátky na diery alebo otvory, ktoré sa už nepoužívajú. Kryty na otvory sú v súprave na zmenu smeru otvárania dverí.

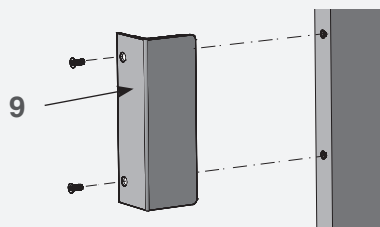

Kľučka dverí

Nadvihnite skriňu

- 16** Nadvihnite skriňu, postavte ju na jej miesto a **prichyťte ju k stene**.

⚠ POZOR!

Nepoužívajte sušiacu skriňu, ak nie je pripevnená k stene, mohla by sa prevrátiť.

⚠ POZNÁMKA

Počakajte aspoň hodinu, než začnete sušiacu skriňu znovu používať. Tento čas je nutný na to, aby olej v kompresore stiekol späť na svoje miesto. V opačnom prípade môže dôjsť k poškodeniu kompresora.

SKONDENZOVANÁ VODA

Skondenzovanú vodu je možné odvádzať dvoma spôsobmi – zhromažďovaním vo vyberateľnej nádobe alebo rúrkou do podlahového odtoku.

OVYBERATEĽNÁ NÁDOBA NA VODU

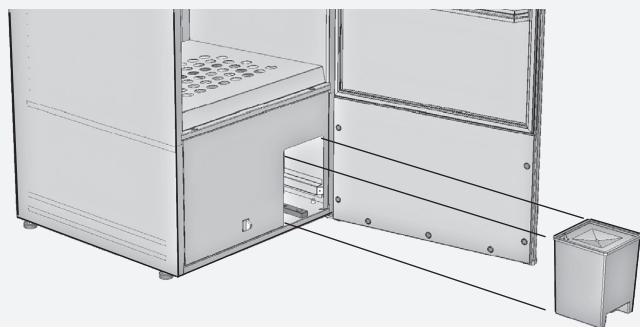

POZNÁMKA

Nádoba na vodu je dostatočne veľká, aby vystačila na sušenie všetkej bielizne. Odporúčame ju pred každým sušením bielizne vyliat.

PRÍPOJKA K PODLAHOVÉMU ODTOKU

Sušiaci skriňa je továrne vybavená rúrkou, ktorá vedie do vyberateľnej nádoby na vodu. Ak chcete skondenzovanú vodu odvádzať do podlahového odtoku, postupujte nasledovne:

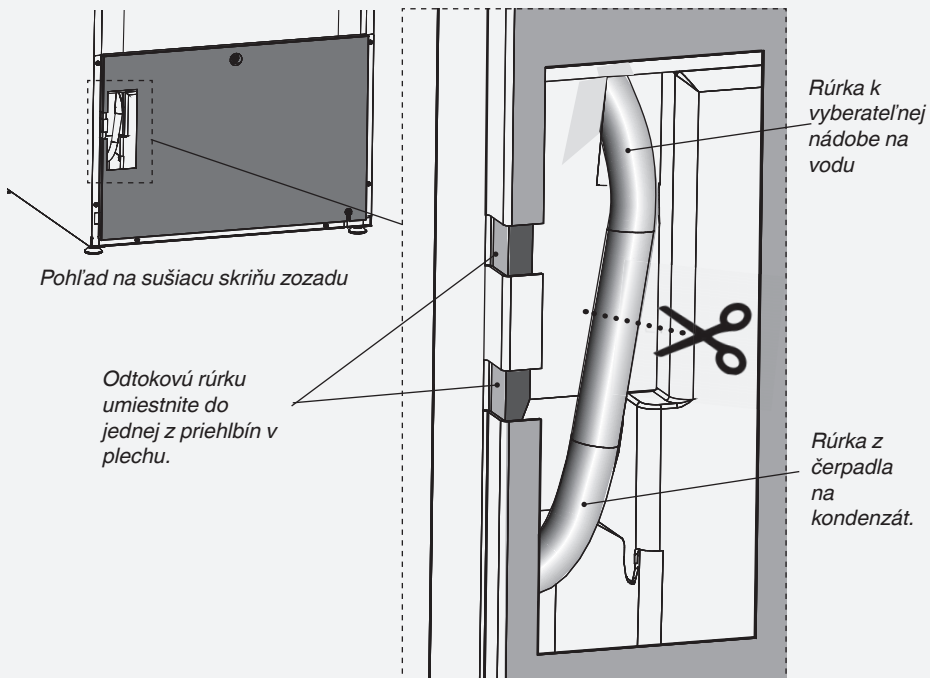

- 1 Opatrne vytiahnite hornú časť rúrky zhruba 2 – 3 cm.
- 2 Uprostred otvoru rúrkou rozrežte.
- 3 Zostavte novú odtokovú rúrkou pomocou spojky z priloženej montážnej súpravy, ako je zobrazené na obrázku. Naložte rúrkou bez rúrkových svoriek.

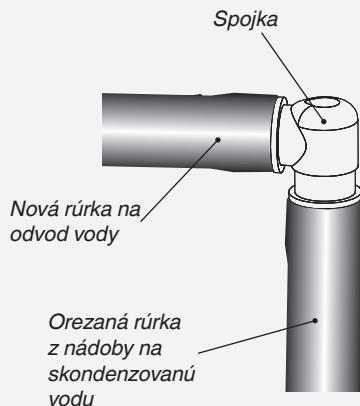

- 4** Odtokovú rúrku umiestnite do jednej z priehlbín v doske, aby nehrozilo, že dôjde k jej priškripaniu.
- 5** Odtokovú rúrku zved'te do odtoku.
- 6** Ak je odtok vyššie než výstupný otvor sušiacej skrine, postarajte sa o to, aby rúrka viedla v oblúku k zemi a vytvorila tak lapač vody. V opačnom prípade existuje nebezpečenstvo, že potečie skondenzovaná voda späť na tácku, keď čerpadlo nebude v prevádzke. V takom prípade sa môže tácka zaplniť vodou a skriňa prestane fungovať.

OPÄTOVNÉ PRIPOJENIE K NÁDOBKE NA VODU

Ak chcete skondenzovanú vodu znovu zvieš do nádoby na vodu, opäť spojte obe rúrky spojkou.



POZNÁMKA

V žiadnom prípade neohýbajte rúrku, aby prítok vody nebol obmedzený.

UMIESTNENIE

MONTÁŽ/PRIPEVNIENIE

Sušiaci skriňa je určená na používanie v interiéri v suchých priestoroch.

Neumiestňujte ju tam, kde sa na čistenie používa voda pod tlakom.

VYROVNANIE

Skriňa musí stáť rovno na rovnom povrchu a opierať sa o všetky štyri nohy.

Pozíciu všetkých štyroch nastaviteľných nôžok môžete upraviť z vonkajšej strany.

PRICHYTENIE K STENE

Skriňa musí byť prichytená k stene, aby sa neprevrátila.

Montážna súprava obsahuje dva rohové držiaky umiestnené na vršku sušiackej skrine (pozrite obrázok). Použite priložené skrutky. Držiaky majú drážky, ktorými sa prispôbia stene.

Pripevnite sušiacu skriňu k stene. Pripeňovacie skrutky, podložky a rozperky sú súčasťou montážnej súpravy.

POZOR!

Sušiacu skriňu nesmiete používať bez toho, aby bola pripevnená k stene, pretože hrozí jej prevrátenie.



PRIPOJENIE K ELEKTRICKEJ SIETI

Pripojte sušiacu skriňa k jednofázovej uzemnenej zásuvke 230 V s napätím 50Hz.

Sušiacu skriňa je pripravená na pripojenie pomocou napájacieho kábla s uzemnenou zástrčkou.

Pripojte sušiacu skriňa do uzemnenej elektrickej zásuvky pomocou dodávaného napájacieho kábla, ale nezapájajte ju natrvalo!

Zásuvka musí byť na takom mieste, aby bolo možné zástrčku v prípade potreby ľahko vytiahnuť.

Skontrolujte, či sa elektrická sieť zhoduje s informáciami uvedenými na typovom štítku a že napájací kábel je správne uzemnený v súlade s platnými normami. Odporúčame, aby bol napájací kábel vybavený prúdovým chráničom na rozdielový prúd (RCD).

Sušiacu skriňa musí byť pripojená k vyhradenému okruhu.

Výrobca neručí za pripojenie k elektrickej sieti, ktoré nie je v súlade s týmto návodom.

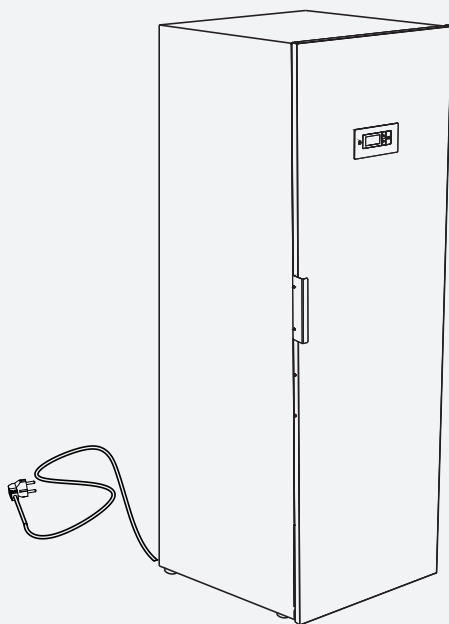

PRED PRVÝM POUŽITÍM SUŠIACEJ SKRIŇE



Pred prvým použitím sušiacej skriňe si prečítajte tento návod na použitie.



POZOR!

Pred použitím sušiacej skriňe si prečítajte bezpečnostné pokyny na strane 5.

- 1** Skontrolujte, či je sušička pevne pripevnená k stene (pozri stranu 21).
- 2** Skontrolujte, či sú všetky obaly odstránené.
- 3** Vnútornú a vonkajšiu časť sušiacej skriňe umývajte jemným čistiacim prostriedkom. Poriadne ju vysušte. Pozrite si tiež kapitolu Údržba v ďalšej časti návodu.

PREVÁDZKA

Sušička sa skladá z troch komôr s vešiakmi. Každá časť má niekoľko koľajníc na zavesenie bielizne. Sušenie je najúčinnjšie, ak oblečenie zavesíte spôsobom, popísaným nižšie.

- Predmety v sušiacej skrini zaveste podľa toho, koľko priestoru zaberajú, a podľa ich váhy.
- Ak chcete sušiť dlhé oblečenie, obráťte spodné dva priečinky s vešiakmi nahor.
- Rukavice, čiapky, šály a podobné predmety zaveste na vešiaky na vnútornej strane dverí.
- Vysuňte vešiaky v hornej časti dopredu, aby ste mohli ľahšie zavesiť bielizeň. Keď ich nepoužívate, zasuňte ich naspäť.
- Skriňovú sušičku neprepĺňajte, aby sa bielizeň nepokročila a mohla sa rovnomerne vysušiť. Ak je to možné, medzi oblečením nechajte dostatok priestoru.
- Ak existuje riziko, že textília púšťa farbu, nechajte okolo nej voľný priestor.
- Nekladte topánky či podobné predmety na stojan na topánky takým spôsobom, ktorý by bránil prúdeniu vzduchu.
- Vyhňte sa spoločnému sušeniu ťažkého a ľahkého oblečenia, pretože majú rozdielny čas sušenia.
- Nevešajte pletené veci. Zbytočne by sa roztiahli, keďže sú ťažké, keď sú mokré.
- Vyhýbajte sa vešaniu veľmi mokrého textilu, sušiacia skriňa totiž nie je prispôbena na hromadenie veľkého množstva vody, a okrem toho to môže spôsobovať aj nadmerne dlhé sušenie.
- Držiak vešiakov je možné uložiť cez tyče a tak je možné zavesiť vešiaky s tričkami, šatami a ostatným oblečením do sušičky.
- Pre najlepšie výsledky sušenia je dobré uložiť topánky a čižmy na policu na topánky.

TIPY PRE POUŽÍVATEĽOV

- Vždy sa riaďte pokynmi na pranie, ak sú na oblečení uvedené.
- Ak používate aviváž alebo antistatický prostriedok, riaďte sa pokynmi výrobcu na ich používanie.
- Vyberte bielizeň, ktorá je už suchá. Skráťte tým čas sušenia zvyšnej bielizne.

POZOR!

Nesušte v skrini oblečenie či podobné predmety, ktoré boli ošetrované benzínom či inými prchavými či zápalnými látkami. Môže to spôsobiť tvorbu výbušnej plynnej zmesi.

POZNÁMKA

Keď je sušiaci skriňa studená, môže sa stať, že sa tesniaca páska vo dverách poriadne nezatvorí. Keď sa sušiaci skriňa zohreje, tesniaca páska sa rozšíri a dvere sa dôkladne uzavrujú.

POZNÁMKA

Ak sa tesnenie dverí celkom nedoviera alebo sa dvere otvárajú, možno nie je správne umiestnený čistiaci filter.

Uistite sa, či sú čistiaci filter a držiak filtra pritlačené smerom dole, aby nedochádzalo k úniku vzduchu.

PROGRAM SUŠENIA

Sušiaci skriňa je vybavená dvoma programami automatického sušenia.

- NORMÁLNE SUCHÉ
- VEĽMI SUCHÉ

Programy sušenia automaticky vypnú, keď je oblečenie suché.

VÝBER PROGRAMU SUŠENIA

- NORMA DRY – Používa sa na sušenie oblečenia štandardnej hrúbky.
- EXTRA DRY – Používa sa na sušenie hrubších kusov oblečenia, hĺbkové sušenie.

DETSKÁ POISTKA

Ak chcete zabrániť tomu, aby deti nechcane zastavili či spustili proces sušenia, aktivujte funkciu detskej zámky.

FUNGOVANIE DETSKEJ POISTKY

Tlačidlá na aktiváciu je nutné držať aspoň 3 sekundy (časové oneskorenie).

ZAPNUTIE A VYPNUTIE DETSKEJ POISTKY

Detskú poistku zapnete a vypnete nastavením parametra, podľa popisu na str. 28. Keď je táto funkcia aktivovaná, objaví sa na displeji symbol hodín.

SPUSTENIE PROGRAMU SUŠENIA

■ NAPOSLEDY POUŽITÝ PROGRAM SUŠENIA

Stlačte tlačidlo ZAPNÚŤ/VYPNÚŤ do pozície ZAPNUTÉ. Zapne sa displej a zobrazí sa program, ktorý bol použitý ako posledný.

Ak je to program, ktorý chcete použiť, stlačte tlačidlo **ŠTART/STOP**.

V opačnom prípade zvolte iný program sušenia tak, že so smerovými tlačidlami posúvate **HORE** alebo **DOLE**.

Potom tlačidlom **ŠTART/STOP** zapnite zvolený program sušenia.

■ OTVORENÉ DVERE

Ak sú dvere otvorené, keď zapnete program sušenia a stlačíte tlačidlo **ŠTART/STOP**, objaví sa na displeji nápis CLOSE DOOR (ZAVRITE DVERE).

Zavrite dvere a zapne sa zvolený program sušenia.

■ PREVÁDZKA

Symbol (riadok) na ľavej strane displeja ukazuje, že prebieha sušenie

■ NÁDOBA NA SKONDENZOVANÚ VODU

Keď sa nádoba na skondenzovanú vodu naplní, sušenie sa okamžite preruší a na displeji sa objaví nápis CHECK WATER TANK (SKONTROLUJTE NÁDOBU NA VODU). Vylejte nádobu na vodu a znovu spustite sušenie.

■ OCHLADZOVANIE

Počas ochladzovania sa na displeji objaví nápis COOL a začne sa odpočítavať zostávajúcich 5 minút.

■ KONIEC PROGRAMU

Keď je ochladzovanie dokončené, je sušenie hotové a na displeji sa zobrazí (blikajúci) nápis END (KONIEC).

Keď stlačíte tlačidlo ŠTART/STOP po tom, čo otvoríte dvere, tak sa aktuálny program zastaví a na displeji sa zobrazí program, ktorý bol použitý ako posledný.

POZNÁMKA

V pohotovostnom režime sa displej po 15 minútach vypne a znovu sa zapne, keď stlačíte akékoľvek tlačidlo na ovládacom paneli alebo otvoríte dvere.

POZNÁMKA

Nádobu na skondenzovanú vodu vylievajte po každom sušení.

PRERUŠENIE PROGRAMU SUŠENIA

Ak chcete sušenie prerušiť, stlačte tlačidlo **ŠTART/STOP**.

DVERE SÚ OTVORENÉ

Ak dvere otvoríte počas procesu sušenia, bude sušenie ešte 5 minút pokračovať. Na displeji sa objaví nápis CLOSE DOOR (ZAVRITE DVERE) a v programe sa začne odpočítavať 5-minútová pauza.

Ak dvere v týchto 5 minútach opäť zavriete, bude sušenie pokračovať.

Ak však dvere zostanú otvorené, sušenie sa po 5 minútach preruší a budete ho musieť znovu zapnúť manuálne.

Ak chcete sušenie vypnúť ihneď, bez 5-minútového odpočítavania, stlačte tlačidlo **ŠTART/STOP**.

NASTAVENIE PROGRAMU SUŠENIA

Existujú možnosti, ako oba programy sušiacej skrine optimalizovať na dosiahnutie čo najlepších výsledkov.

Nastavenia pre jednotlivé programy sa dajú upraviť na ovládacom paneli.

Úpravy musia byť urobené, ak zistíte, že:

- bielizeň nie je dostatočne vysušená.
- bielizeň je príliš vysušená - dlhý čas sušenia.

ÚVOD

Sušiacia skriňa je vybavená dvoma programami sušenia, **NORMÁLNE SUCHÉ** a **VELMI SUCHÉ**. Programy sa automaticky ukončia, keď je bielizeň suchá

Pri rozhodovaní, či je bielizeň suchá, sa nameraná hodnota porovná s továrne nastavenými parametrami:

- Parameter P 2072 je pre program **NORMÁLNE SUCHÉ**
- Parameter P 2071 je pre program **VELMI SUCHÉ**.

Na optimalizáciu procesu sušenia sa upravujú najmä tieto dva parametre.

- Pri programe **NORMÁLNE SUCHÉ** („normal dry“) prevádzku sušiacej skrine riadi senzor vlhkosti.
- Pri programe **VELMI SUCHÉ** („extra dry“) prevádzku sušiacej skrine riadi senzor vlhkosti a časové nastavenie.
- Ak zistíte, že bielizeň nie je dostatočne suchá:
v programe sušenia **NORMÁLNE SUCHÉ**, **znížte** hodnotu parametra **P 2072**,
v programe sušenia **VELMI SUCHÉ**, **zvýšte** hodnotu parametra **P 2071**.
- Ak zistíte, že je bielizeň príliš suchá (že je čas sušenia príliš dlhý):
v programe sušenia **NORMÁLNE SUCHÉ**, **zvýšte** hodnotu parametra **P 2072**,
v programe sušenia **VELMI SUCHÉ**, **znížte** hodnotu parametra **P 2071**.

Optimalizácia procesu sušenia musí vždy prebiehať po malých krôčikoch. Začnite upravovať jednotlivé parametre o 1 – 2 jednotky hore či dole, skontrolujte výsledok po ďalšom sušení a podľa potreby vykonajte ďalšie úpravy.

POSTUP

Na nastavenie optimalizácie automatického programu sušiacej skrine použite tlačidlá na ovládacom paneli, keď je sušiacia skriňa v **programovacom režime**.

PROGRAMOVACÍ REŽIM

- Uistite sa, že je hlavný spínač na ZAPNUTIE/VYPNUTIE na sušiacej skrini vypnutý. Displej nesvieti.
- Držte zároveň **tlačidlo so šípkou hore** a tlačidlo so **šípkou dole** a **stlačte tlačidlo na vypnutie/zapnutie**. Displej sa rozsvieti a zobrazí sa prvý parameter z nižšie uvedeného zoznamu.



ZA



+



VY



- 1 Niekoľkými stlačeniami **šípky hore a dole** vyberte požadovaný parameter. Ak sa posuniete príliš ďaleko, jednoducho pokračujte v listovaní v parametroch, kým sa na displeji nezobrazí požadovaný parameter.
- 2 Keď sa na displeji zobrazí správny parameter, napríklad „P 2072“, stlačte **OK**, aby ste potvrdili výber parametra. Riadok s nastavenou hodnotou parametra teraz bliká
- 3 **Šípkami hore alebo dole** zvýšte alebo znížte hodnotu parametra.
- 4 Na uloženie nastavenej hodnoty stlačte **OK**.

NÁVRAT DO PREVÁDZKOVÉHO REŽIMU

Na návrat do prevádzkového režimu stlačte tlačidlo dole a potom ešte **OK**.



+



NASTAVENIE PROGRAMU SUŠENIA

ZOZNAM PARAMETROV

Parameter	Názov	Továrenské nastavenie	Najnižšia hodnota	Najvyššia hodnota	Označenie
P105	Jazyk	1	0	7	1 = švédčina Pre nastavenie pozrite stranu 10.
P115	Zapnutie/ vypnutie detskej poistky	0	0	1	0 = detská poistka vypnutá 1 = detská poistka zapnutá
P2071	Veľmi suché	30	0	60	Nastavenie programu VELMI SUCHÉ („extra dry“)
P2072	Normálne suché	27	20	70	Nastavenie programu NORMÁLNE SUCHÉ ("normal dry")
P2073	Maximálny čas prevádzky	240 (min)	60	360	Nastavenie maximálneho povoleného času prevádzky.

VRÁTENIE TOVÁRENSKÝCH NASTAVENÍ

- 1 Uistite sa, že je hlavný spínač na **ZAPNUTIE/VYPNUTIE** na sušiacej skrini vypnutý. Displej nesvieti.
- 2 Držte zároveň **tlačidlo so šípkou hore** a **tlačidlo so šípkou dole** a stlačte tlačidlo na **vypnutie/zapnutie**.



VYPNUTIE

- 3 Držte zároveň **tlačidlo so šípkou hore** a **tlačidlo so šípkou dole** a stlačte tlačidlo **OK**. Továrenské nastavenie je uložené a na displeji je zobrazený posledný zvolený program.



Zobrazuje sa posledný zvolený program.

ÚDRŽBA

ČISTENIE

⚠ POZNÁMKA

Nepoužívajte tlakovú umývačku!

⚠ POZNÁMKA

Deti nesmú spotrebič čistiť ani na ňom vykonávať údržbu bez dozoru.

Steny sušiacej skrine čistite jemným saponátom a vlhkou handričkou.

Pred každým sušením odstráňte stojan na topánky a očistite čistiaci filter pod stojanom (pozrite obrázok).

Čistiaci filter čistite priloženou kefou.

NÁHRADNÉ DIELY

Ak je z akéhokoľvek dôvodu poškodený napájací kábel, musí sa vymeniť. Originálne náhradné diely dostanete kúpiť u predajcu sušiacej skrine.

⚠ POZNÁMKA

Náhradný napájací kábel môže namontovať len výrobca, jeho servisný technik alebo iný autorizovaný elektrikár.

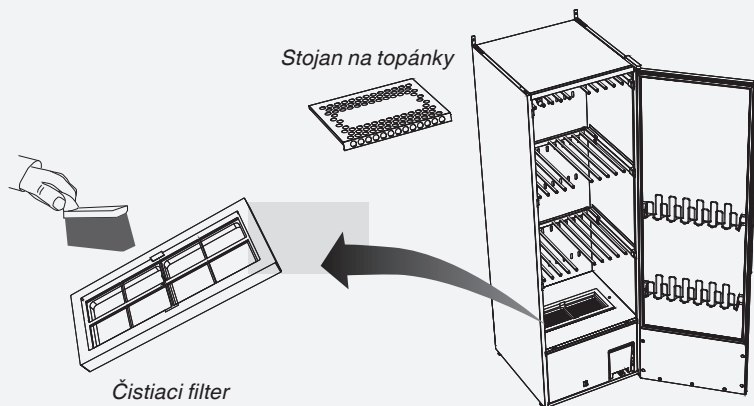

SERVIS

Skôr než sa obrátite na servisné centrum, nájdite meno, produktové a sériové číslo sušiacej skrine.

Tieto informácie nájdete na typovom štítku vo vnútri skrine.

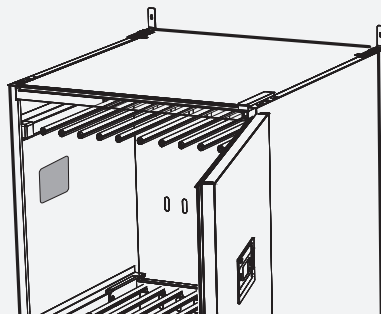

Typový štítok (vo vnútri)

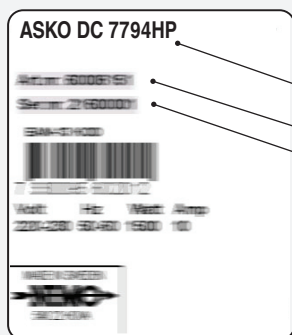

Typový štítok pre sušiacu skriňu DC7794HP.

*Názov sušiacej skrine
Produktové číslo
Sériové číslo (12 miestne)*

RIEŠENIE PROBLÉMOV

Problém	Čo môžete spraviť
<p>Sušiaci skriňa nefunguje</p>	<ol style="list-style-type: none"> 1. Skontrolujte, či je napájací kábel pripojený k sieti 2. Skontrolujte, či sa nevypálila poistka. 3. Stlačili ste tlačidlo na zapnutie? 4. Sú zatvorené dvere? 5. Je nádobka na vodu na svojom mieste a je prázdna?
<p>Na displeji sa objaví <i>SKONTROLUJTE NÁDOBU NA VODU</i></p> <p>Prezrite si obrázky</p>	<ol style="list-style-type: none"> 1. Vylejte nádobu na vodu 2. Skontrolujte, či je veko umiestnené tak, aby plavák vystupoval otvorom vo veku a rameno bolo voľné. 3. Skontrolujte, či je nádobka na vodu otočená tak, aby bol plavák v tácke. 4. Ak nič od vyššie uvedeného nebude fungovať, možno sa spustil bezpečnostný spínač poruchy čerpadla. Kontaktujte servis. <div data-bbox="365 746 986 1257" style="border: 1px solid black; border-radius: 15px; padding: 10px; margin: 10px 0;"> <p style="text-align: center;"><i>Nádobka na vodu s odstráneným vekom</i></p> </div>

Problém	Čo môžete spraviť
<p>Na displeji sa objaví <i>ZAVRRITE DVERE</i></p> <p>Prezrite si obrázky</p>	<p>MUSÍ OPRAVIŤ SERVISNÝ TECHNIK</p> <ol style="list-style-type: none"> 1. Skontrolujte, či dvere správne tesnia, aby sa aktivoval spínač dverí. (Spínač je na dne skrine na krycej doske pred jednotkou tepelného čerpadla.) 2. V prípade potreby spínač prilepte, aby sa nepresúval, a skontrolujte, či upozornenie z displeja zmizne. 3. Ak nič z vyššie uvedeného nebude fungovať, kontaktujte servis.
<p>Na displeji sa zobrazí kód alarmu/chyby</p>	<p>Obvykle k tomu nedochádza, ak už sa však objaví kód alarmu alebo chyby, najprv prenastavte alarm tak, že stlačíte a 5 sekúnd podržíte tlačidlo Štart/Stop.</p> <p>Ak problém nezmizol, skontrolujte zoznam chýb na strane 36 a skúste určiť chybu. Skúste zobrazenú chybu odstrániť. Ak ju nedokážete odstrániť, bude potrebné vymeniť celú jednotku (tácku tepelného čerpadla). Kontaktujte servis.</p>
<p>Sušenie trvá príliš dlho</p>	<ol style="list-style-type: none"> 1. Očistite čistiaci filter (ideálne po každom sušení). 2. Skontrolujte, či je nádoba na vodu prázdna. 3. Skontrolujte, či bol zvolený vhodný program s ohľadom na typ oblečenia. 4. Skontrolujte, či nie je oblečenie príliš mokré (zle vyžmýkané). 5. Skontrolujte, či v skrini nie je zavesené príliš mnoho oblečenia. 6. Upravte parametre 2072 a 2071 podľa kapitoly o nastavovaní parametrov.
<p>Bielizeň neuschla</p>	<ol style="list-style-type: none"> 1. Skontrolujte, či bol zvolený vhodný program s ohľadom na typ oblečenia. 2. Skontrolujte, či v skrini nie je zavesené príliš mnoho oblečenia. 3. Upravte parametre 2072 a 2071 podľa kapitoly o nastavovaní parametrov.
<p>Tesniaca páska dostatočne netesní/dvere sú pootvorené</p>	<ol style="list-style-type: none"> 1. Pomocou vodováhy skontrolujte, či sušiacia skriňa stojí rovno. V prípade potreby ju zarovnajete pomocou nastaviteľných nôžok. 2. Skontrolujte, či sú držiak správne tesnil, pritlačte ho smerom dole k spodnej jednotke tepelného čerpadla a otáčajte s ním, kým nezaskočí na miesto. 3. Skontrolujte, či pod držiakom čistiaceho filtra nezostali nejaké čiastočky, piesok či podobný materiál, pretože inak nebude dostatočne tesniť.

ZOZNAM OZNAČENIA CHÝB

Popisuje príslušné kódy chýb pre tento spotrebič

Č.	Názov	Popis
CHYBA 03	Chyba v senzore vlhkosti	Senzor je mimo svojej oblasti
CHYBA 04	Maximálny čas sušenia (Maxtid)	Maximálny čas sušenia bol prekročený (nastavenú hodnotu 180 minút môžete zmeniť parametrom P 2073).
CHYBA 06	Skontrolujte vodné čerpadlo	Vysoká hladina vody v tálke spustila spínač plaváka.
CHYBA 12	Správa časového obmedzenia	Komunikácia medzi používateľským rozhraním a elektronikou bola dočasne prerušená.

Na pre nastavenie alarmu stlačte a na 5 sekúnd podržte tlačidlo **ŠTART/STOP**.

TECHNICKÉ ÚDAJE

Kapacita:	5.0 kg bielizne (bavlna)
Kapacita odparovania vody:	22 g/min
Elektrické pripojenie:	Jednofázové 220 - 240 V, 50 Hz, 10 A
Výkon:	900 W
Kapacita hlavného ventilátora:	945 m ³ /h (voľné fúkanie)
Kapacita sekundárneho ventilátora:	160 m ³ /h (voľné fúkanie)
Dĺžka na zavesenie bielizne:	16 metrov
Rozmery: DC7784HP:	Výška 1840 mm 1855 mm vrátane závesu Šírka 595 mm Hĺbka 665 mm 691 mm, vrátane kľučky
Rozmery: DC7794HP:	Výška 1930 mm 1945 mm vrátane závesu Šírka 595 mm Hĺbka 665 mm 691 mm, vrátane kľučky
Váha DC7784HP:	93 kg
Váha DC7794HP:	95 kg
Hlučnosť:	A – hodnotená úroveň emisií akustického tlaku je nižšia než 70 dB (A)
Skúška tesnosti:	28 bar

Výrobok obsahuje fluorované skleníkové plyny.

Typ chladiva:	R407C
Množstvo chladiva:	0.30 kg
Celkový GWP (potenciál globálneho otepľovania):	1774
Ekvivalent CO₂:	0.532 t

Hermeticky uzatvorené.

SPOTREBA ENERGIE A ČAS SUŠENIA VYŽMÝKANÉHO OBLEČENIA *)

Program	Spotreba energie kWh/kg bielizne	Čas sušenia	Teplota (max.)
NORMÁLNE SUCHÉ	0,3	90 min	55 °C
VEĽMI SUCHÉ	0,4	120 min	55 °C

*) Hodnoty sa môžu líšiť v závislosti od:

- rýchlosti žmýkania
- teploty a vlhkosti vzduchu v miestnosti
- prúdenia vzduchu v miestnosti (prívod, odvod vzduchu).

TECHNICKÁ NORMA

Pozrite výrobný štítok sušiacej skrine.



www.asko.com

Vyhradzujeme si právo na zmeny.



ASKO DC7794HP, DC7784HP



906509



MIX
Paper from
responsible sources
FSC® C114278

sk (11-22)